



NEW

SPEED-FORMING

Pour gorges étroites et profondes

SPEED-FORMING

Piallatura veloce di scanalature profonde



LA DIFFÉRENCE : PLUS DE POSSIBILITÉS

LA DIFFERENZA:
MAGGIORI POSSIBILITÀ

- **Usinage productif de gorges profondes et peu profondes à l'aide d'un nouveau système d'outils**

Lavorazione efficiente di scanalature profonde molto precise

- **Les outils sont basés sur le système Supermini 105**

Sistema basato sull'inserto Supermini 105

- **Production rapide de gorges arquées et ondulées**

Permette anche la lavorazione di scanalature curve e ad altezza variabile

Porte outils Portainsero

SB105.HSK

avec arrosage central
con foro per la lubrificazione interna

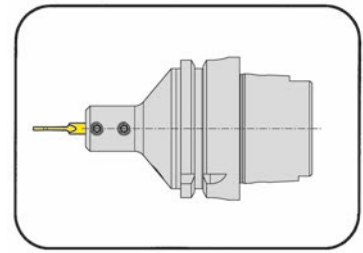

HORN HSKT63 selon Norme ISO 12164-3
HORN HSKT63 secondo norma ISO 12164-3

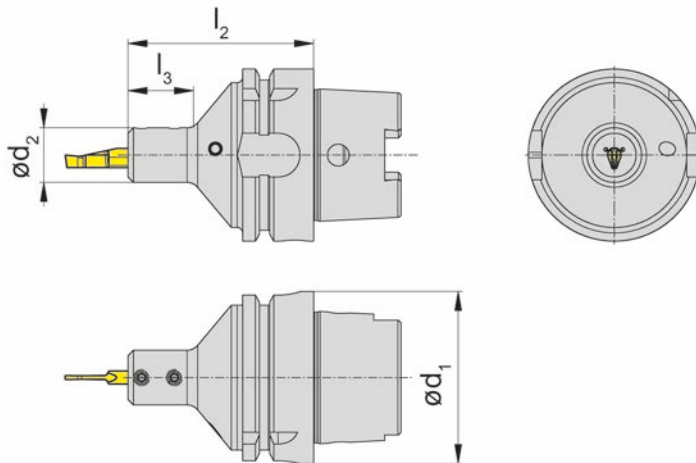

pour Plaquette amovible
per Inserto

Type P105
Tipo

N° de commande Codice prodotto	d_2	l_2	l_3
SB105.HSK63.02.IK	20	68	24

Autres dimensions sur demande
Dimensioni differenti sono fornibili su richiesta

Dimensions en mm
Dimensioni in mm

Pièces Détachées

Ricambi

Porte outils Portainsero	Vis de serrage Vite di serraggio	Tournevis TORX PLUS® Cacciavite TORX PLUS®
SB105.HSK63.02.IK	6.075T15P	T15PQ

Porte outils Portainsero

SB105

avec arrosage central
con foro per la lubrificazione interna

pour plaquette P105 avec support étendu
per inserto P105 con campo di serraggio esteso

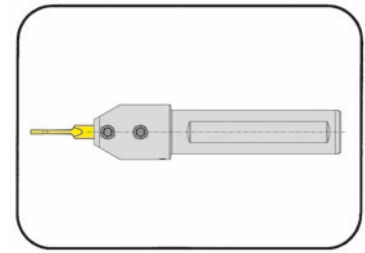

pour Plaquette
per Inserto

Type P105
Tipo

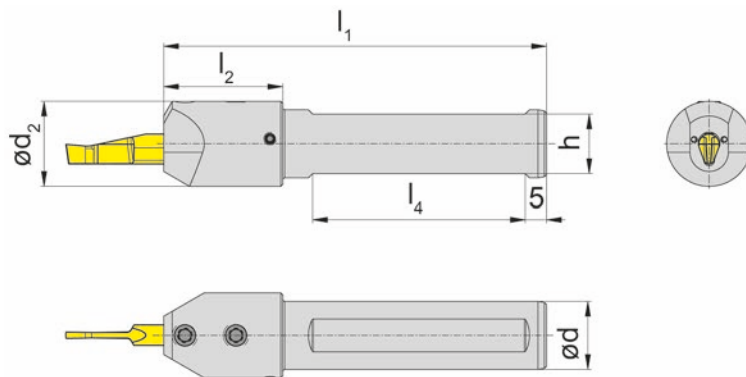

N° de commande Codice prodotto	d ₂	l ₁	l ₂	l ₄	h
SB105.0016.02.IK	20	90	28	50	14
SB105.0020.02.IK	20	90	-	50	18
SB105.0025.02.IK	25	90	-	50	23

Autres dimensions sur demande
Dimensioni differenti sono fornibili su richiesta

Dimensions en mm
Dimensioni in mm

Pièces Détachées

Ricambi

Porte outils Portainsero	Vis de serrage Vite di serraggio	Tournevis TORX PLUS® Cacciavite TORX PLUS®
SB105...	6.075T15P	T15PQ

Plaquette

Inserto

P105

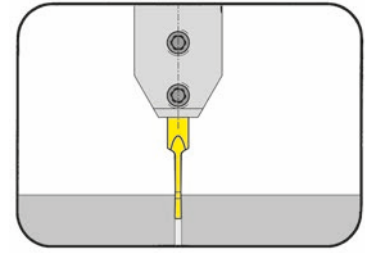

Rayon de courbure 75 mm
Raggio di curvatura 75mm

Longueur de serrage 22 mm
Lunghezza di bloccaggio 22 mm

pour Porte outils
per Portainsero

Type SB105
Tipo SB105.HSK

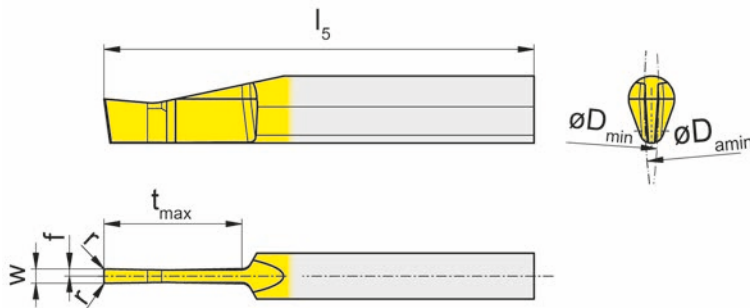

R = version à droite représentée
R = versione destra come in figura

L = version à gauche
L = versione sinistra a specchio

N° de commande Codice prodotto	w	r	f	b	l_5	t_{max}	D_{min}	$D_{a min}$	EG35
P105.1515.12.75.01	1,5	0,15	0,75	4,8	45	12	150	150	▲
P105.2020.16.75.01	2,0	0,20	1,00	4,8	45	16	150	150	▲
P105.2520.22.75.01	2,5	0,20	2,25	4,8	50	22	150	150	▲
P105.3025.25.75.01	3,0	0,25	1,50	4,8	55	25	150	150	▲
P105.3525.30.75.01	3,5	0,25	1,75	4,8	60	30	150	150	▲
P105.4025.35.75.01	4,0	0,25	2,00	4,8	65	35	150	150	▲

▲ en stock / Δ 4 semaines / consegna 4 settimane x Sur demande / Su richiesta

● Premier choix / raccomandato

o Choix alternatif / alternativa

- ne convient pas / non adatto

■ Nuance non revêtue / non rivestito

■ Nuance revêtue / rivestito

■ brasé/Cermet / saldobrasato/Cermet

Dimensions en mm

Dimensioni in mm

Autres dimensions sur demande

Dimensioni differenti sono fornibili su richiesta

P	•
M	•
K	○
N	-
S	-
H	-

Nuance
Leghe

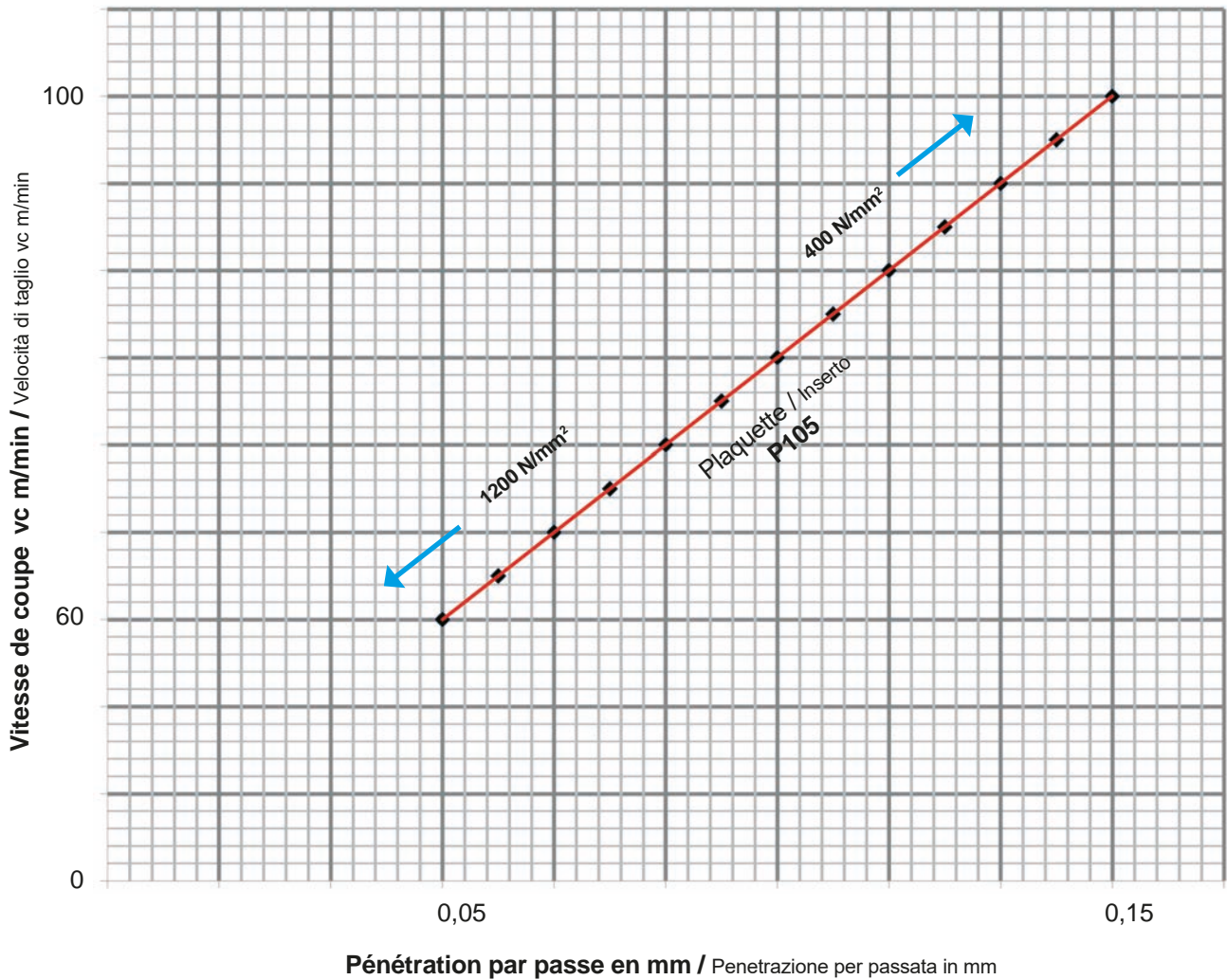

Les paramètres ci-dessus peuvent varier de + / - 20% proportionnellement au rayon de la pièce et l'état de la machine.

I parametri sopraindicati possono subire variazioni del +/- 20% in proporzione allo sbraccio del pezzo ed alle condizioni della macchina.