

**NEW**

## **SYSTÈME 620**

pour le surfaçage en fraisage et des avances élevées

## **SISTEMA 620**

per spianatura e fresatura ad alti avanzamenti

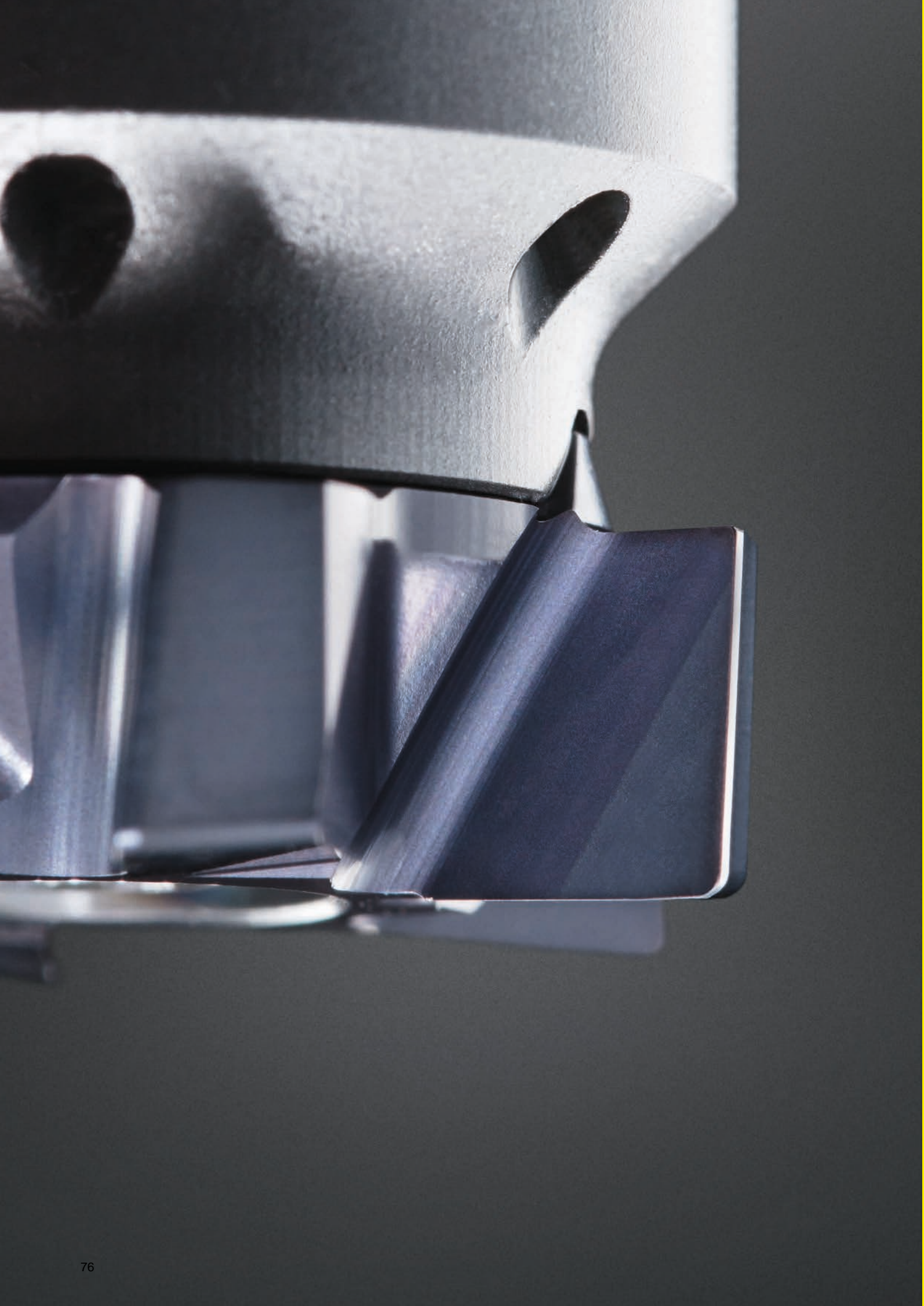

# LA DIFFÉRENCE : PLUS DE POSSIBILITÉS

LA DIFFERENZA:  
MAGGIORI POSSIBILITÀ

- **Excellente transmission du couple grâce au grand diamètre du corps-d'outil**

Trasmissione della forza rotante eccellente grazie al design solido del portainsero

- **Six dents pour le surfacage et le fraisage en coin**

Insero a 6 taglienti per spianatura e alto avanzamento

- **Excellente absorption des vibrations grâce au corps-d'outil en carbure**

Ottima capacità di smorzamento delle vibrazioni grazie al gambo in metallo duro

### Corps de fraise

Corpo fresa

## M620

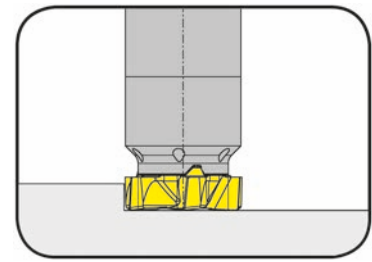

Diamètre de coupe	Diametro Ds	21,7 mm
-------------------	-------------	---------

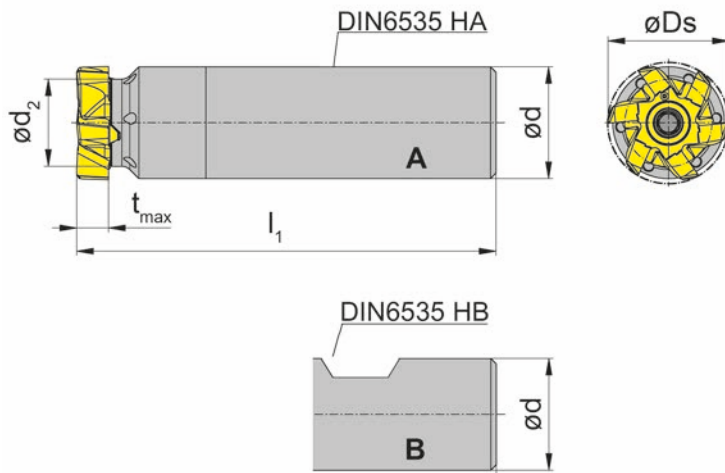

pour Plaquette  
per Inserto

Type 620  
Tipo

N° de commande Codice prodotto	Ds	d	l <sub>1</sub>	d <sub>2</sub>	Forme Forma
M620.0020.D.00A	21,7	20	75	15,6	A
M620.0020.D.04A	21,7	20	130	15,6	A
M620.0020.D.00B	21,7	20	75	15,6	B
M620.0020.D.04B	21,7	20	130	15,6	B

Autres dimensions sur demande  
Dimensioni differenti sono fornibili su richiesta  
Dimensions en mm  
Dimensioni in mm

### Pièces Détachées

Ricambi

Corps de fraise Corpo fresa	Vis de serrage Vite di serraggio	Tournevis TORX PLUS® Cacciavite TORX PLUS®
M620...	5.14T20P	T20PQ

# Fraisage surfacage

## Spianatura



**Plaquette**  
Inserto

**620**

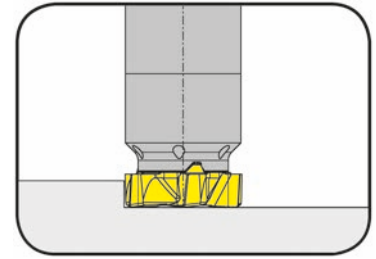

Diamètre de coupe	Diametro Ds	21,7 mm
-------------------	-------------	---------

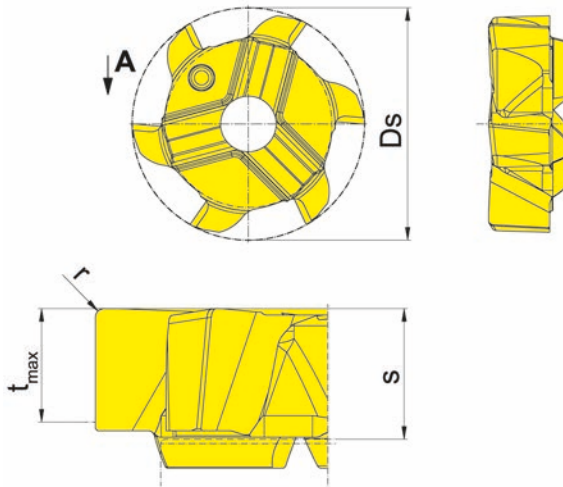

pour Corps de fraise  
per Corpo fresa

Type M620  
Tipo

N° de commande Codice prodotto	Ds	r	t <sub>max</sub>	s	AS45
<b>620.PL53.64</b>	21,7	0,4	5,3	6,1	▲

▲ en stock / Δ 4 semaines / consegna 4 settimane x Sur demande / Su richiesta

● Premier choix / raccomandato

o Choix alternatif / alternativa

- ne convient pas / non adatto

■ Nuance non revêtue / non rivestito

■ Nuance revêtue / rivestito

■ brasé/Cermet / saldobrasato/Cermet

Dimensions en mm

Dimensioni in mm

Autres dimensions sur demande

Dimensioni differenti sono fornibili su richiesta

P	●
M	●
K	●
N	○
S	●
H	-

Nuance  
Leghe

# Fraisage grande avance

## Fresatura ad alta velocità



### Plaquette

Inserto

# 620

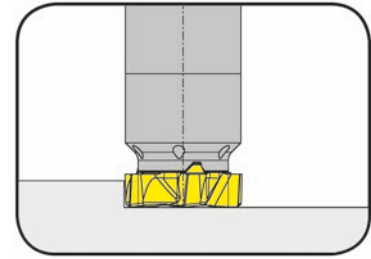

Diamètre de coupe	Diametro Ds	21,7 mm
-------------------	-------------	---------

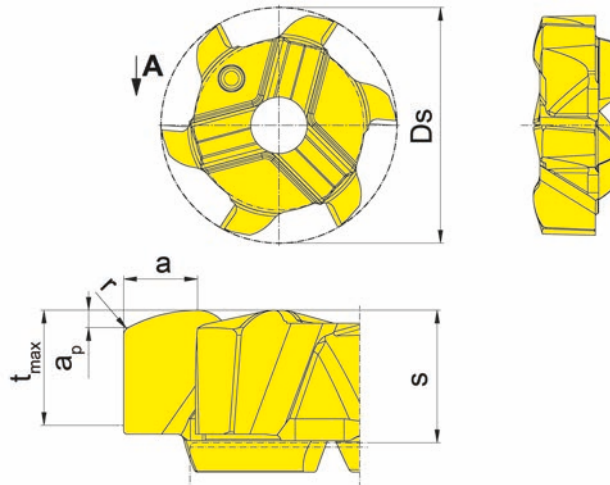

pour Corps de fraise  
per Corpo fresa

Type M620  
Tipo

N° de commande Codice prodotto	Ds	a	r	t <sub>max</sub>	a <sub>p</sub>	s	AS45
<b>620.HV08.04</b>	21,7	4,4	0,4	5,3	0,8	6,1	▲

▲ en stock / Δ 4 semaines / consegna 4 settimane x Sur demande / Su richiesta

● Premier choix / raccomandato

○ Choix alternatif / alternativa

- ne convient pas / non adatto

■ Nuance non revêtue / non rivestito

■ Nuance revêtue / rivestito

■ brasé/Cermet / saldobrasato/Cermet

Dimensions en mm

Dimensioni in mm

Autres dimensions sur demande

Dimensioni differenti sono fornibili su richiesta

P	●
M	●
K	●
N	○
S	●
H	-

Nuance  
Leghe

Angle de plongée Angolo di rampa	Le rayon théorique r <sub>th</sub> = le rayon de programmation Raggio teorico = raggio per la programmazione	Différence Max sovrametallo max.
1°	1,15 mm	0,43 mm