

System S29F

System

Für die Innenbearbeitung der Felgen wurde das sehr erfolgreiche Werkzeugsystem S29F entwickelt.

Es wurde bei der Auslegung der Werkzeuge sichergestellt, dass die Schneide bei einem ziehenden Schnitt nicht aus dem Plattensitz gezogen wird.

Die Voraussetzungen beim Kunden bestimmen, ob PKD- oder Hartmetallschneiden zum Schruppen und Schlichten eingesetzt werden können.

Anforderungen:

- Geringe Gratbildung an den Speichen

Der rot markierte Bereich ist die zu bearbeitende Kontur.

The high performance tooling system S29F was developed to be used for the internal applications on the alloy wheels.

Important during the design stage was to guarantee that the insert remains in the tool holder pocket also using the system on a reverse cutting process.

The basic parameters at the customer define if PCD tipped or carbide inserts are used for the roughing and the finishing process.

Requirements:

- low burr come up at the spokes

The section marked in red shows the machining area.



SPEICHENBEARBEITUNG

SPOKE MACHINING



Klemmhalter Typ

Toolholder Type

B29F

mit innerer Kühlmittelzufuhr
with through coolant supply

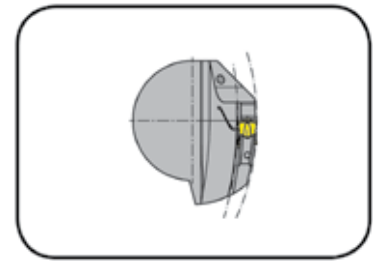

Stechbreite

Width of groove

8 mm

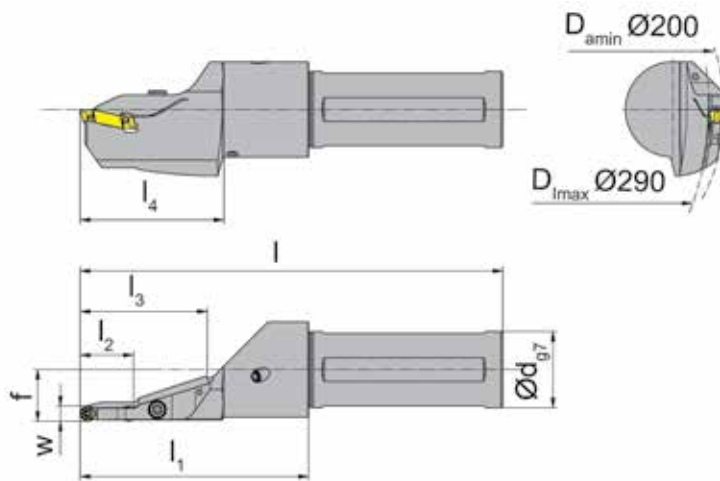

für Schneidplatte
for Insert

Typ S29F
Type

R = rechts wie gezeichnet
R = right hand version shown

L = links spiegelbildlich
L = left hand version

Bestellnummer Part number	d	l	l ₁	l ₂	l ₃	l ₄	f	Größe Size
R/LB29F.F040.17.08	40	226,75	120	28	67	75,5	27,1	07

Weitere Abmessungen auf Anfrage
Further sizes upon request

w siehe Schneidplatten
w see inserts

Abmessungen in mm
Dimensions in mm

Das Anzugsdrehmoment der Schraube 030.F090.0909 beträgt 10 Nm.
Torque specification of the screw 030.F090.0909 = 10 Nm.

Ersatzteile

Spare parts

Klemmhalter Toolholder	Spannschraube	Inbus-Schlüssel Wrench
R/LB29F.F040.17.08	030.F090.0909	SW5,0DIN911

SPEICHENBEARBEITUNG

SPOKE MACHINING



Klemmhalter Typ

Toolholder Type

B29F

mit innerer Kühlmittelzufuhr
with through coolant supply

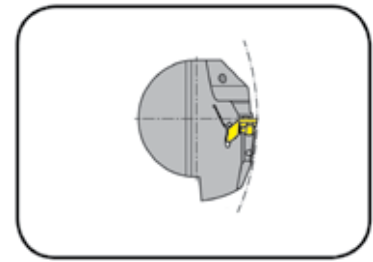

Stechbreite

Width of groove

8 mm

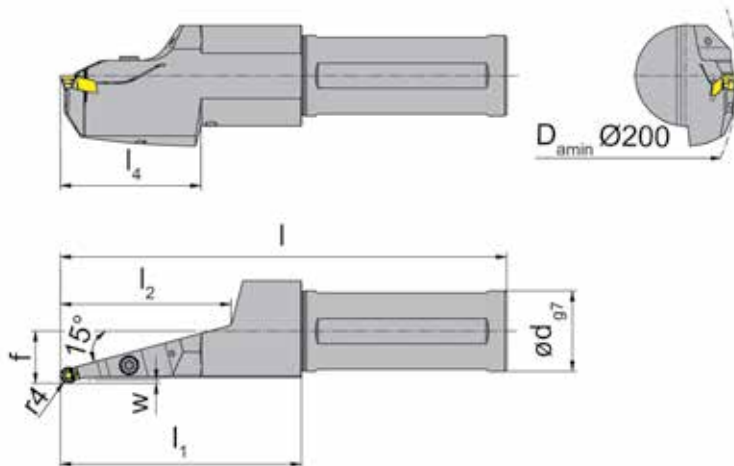

für Schneidplatte
for Insert

Typ S29F
Type

R = rechts wie gezeichnet
R = right hand version shown

L = links spiegelbildlich
L = left hand version

Bestellnummer Part number	d	l	l ₁	l ₂	l ₄	f	Größe Size
R/LB29F.F040.15.08	40	226,75	120	85	70	26	07

Weitere Abmessungen auf Anfrage
Further sizes upon request

w siehe Schneidplatten
w see inserts

Abmessungen in mm
Dimensions in mm

Das Anzugsdrehmoment der Schraube 030.F090.0909 beträgt 10 Nm.
Torque specification of the screw 030.F090.0909 = 10 Nm.

Ersatzteile

Spare parts

Klemmhalter Toolholder	Spannschraube	Inbus-Schlüssel Wrench
R/LB29F.F040.15.08	030.F090.0909	SW5,0DIN911