

# Mini

C



## **Tournage dur pour CBN**

- Usinage dur
- Usinage fonderie
- Aciers frittés / super alliages

Les porte-outils correspondants se trouvent dans le catalogue SUPERMINI & MINI

## **Alesatura di acciai per CBN trattati**

- Alesatura di acciai trattati
- Tornitura di ghise
- Acciai sinterizzati/superleghe

Per i Portainseriti prego vedere il nostro catalogo SUPERMINI & MINI

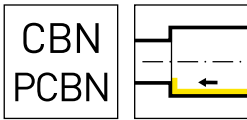

C

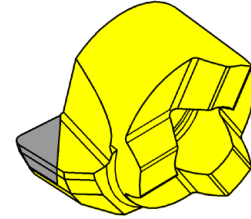
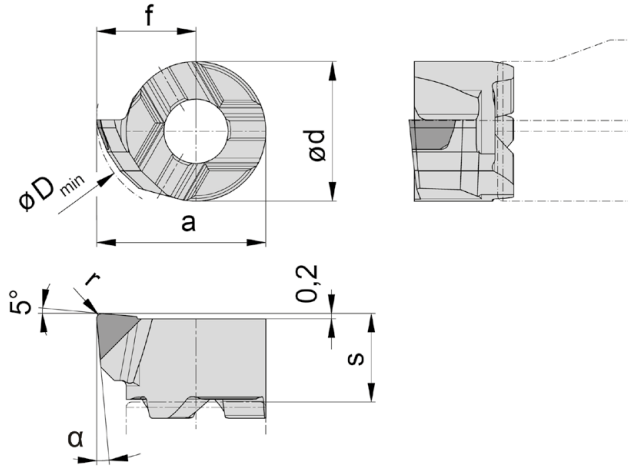

ISO Mat. Code



R = version à droite représentée  
R = versione destra come in figura

L = version à gauche  
L = versione sinistra a specchio

▲ en stock  
a stock

Nuance  
Leghe  
Δ 4 semaines  
4 settimane

| N° de commande<br>Codice prodotto | s    | f    | a     | r    | d   | D <sub>min</sub> | α   | HIS     | CB10 | CB35 |
|-----------------------------------|------|------|-------|------|-----|------------------|-----|---------|------|------|
| R107.0537.02.B                    | 3,3  | 3,7  | 6,3   | 0,2  | 5,2 | 6,8              | 5°  | 107052R | ▲    |      |
| R107.1837.01.B                    | 3,3  | 3,7  | 6,3   | 0,1  | 5,2 | 6,8              | 18° | 107052R | ▲    | ▲    |
| R107.1837.02.B                    | 3,3  | 3,7  | 6,3   | 0,2  | 5,2 | 6,8              | 18° | 107052R | ▲    | ▲    |
| R108.0547.03.B                    | 3,5  | 4,65 | 7,65  | 0,3  | 6   | 7,8              | 5°  | 306060R | ▲    |      |
| R108.1847.03.B                    | 3,5  | 4,65 | 7,65  | 0,3  | 6   | 7,8              | 18° | 306060R | ▲    | ▲    |
| R108.1847.15.B                    | 3,5  | 4,65 | 7,65  | 0,15 | 6   | 7,8              | 18° | 306060R | ▲    | ▲    |
| R11P.1859.03.B                    | 4,2  | 5,9  | 9,4   | 0,3  | 7   | 9,8              | 18° | 11P070R | ▲    | ▲    |
| R11P.1859.15.B                    | 4,2  | 5,9  | 9,4   | 0,15 | 7   | 9,8              | 18° | 11P070R | ▲    | ▲    |
| R111.0557.03.B                    | 3,95 | 5,7  | 9,7   | 0,3  | 8   | 10               | 5°  | 308080R | ▲    |      |
| R111.0567.03.B                    | 3,95 | 6,7  | 10,7  | 0,3  | 8   | 11               | 5°  | 308080R | ▲    |      |
| R114.0572.04.B                    | 5,3  | 7,25 | 11,75 | 0,4  | 9   | 12,5             | 5°  | 311090R | ▲    |      |
| R114.1872.02.B                    | 5,3  | 7,25 | 11,75 | 0,2  | 9   | 12,5             | 18° | 311090R | ▲    | ▲    |
| R114.1872.04.B                    | 5,3  | 7,25 | 11,75 | 0,4  | 9   | 12,5             | 18° | 311090R | ▲    | ▲    |
| R116.0582.04.B                    | 5,3  | 8,2  | 13,7  | 0,4  | 11  | 14               | 5°  | 116110R | ▲    |      |
| L107.1837.01.B                    | 3,3  | 3,7  | 6,3   | 0,1  | 5,2 | 6,8              | 18° | 107052L | Δ    | Δ    |
| L107.1837.02.B                    | 3,3  | 3,7  | 6,3   | 0,2  | 5,2 | 6,8              | 18° | 107052L | Δ    | Δ    |
| L108.1847.03.B                    | 3,5  | 4,65 | 7,65  | 0,3  | 6   | 7,8              | 18° | 306060L | Δ    | Δ    |
| L108.1847.15.B                    | 3,5  | 4,65 | 7,65  | 0,15 | 6   | 7,8              | 18° | 306060L | Δ    | Δ    |
| L11P.1859.03.B                    | 4,2  | 5,9  | 9,4   | 0,3  | 7   | 9,8              | 18° | 11P070L | Δ    |      |
| L11P.1859.15.B                    | 4,2  | 5,9  | 9,4   | 0,15 | 7   | 9,8              | 18° | 11P070L | Δ    | Δ    |
| L114.1872.02.B                    | 5,3  | 7,25 | 11,75 | 0,2  | 9   | 12,5             | 18° | 311090L | ▲    | ▲    |
| L114.1872.04.B                    | 5,3  | 7,25 | 11,75 | 0,4  | 9   | 12,5             | 18° | 311090L | ▲    | ▲    |

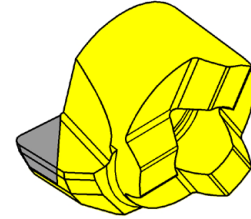
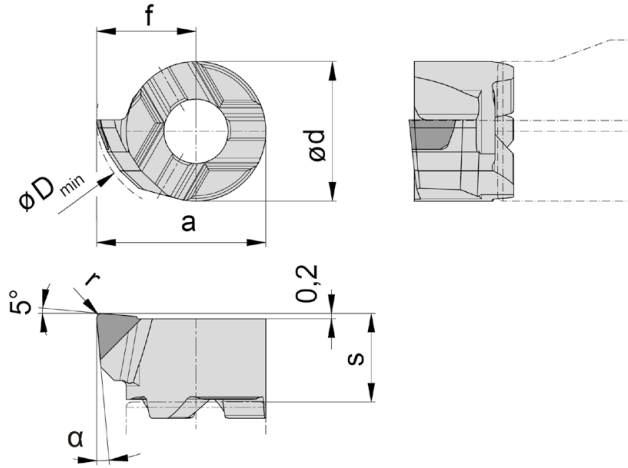
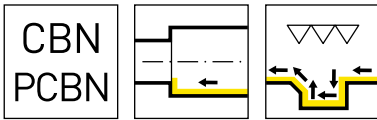

ISO Mat. Code



R = version à droite représentée  
R = versione destra come in figura

L = version à gauche  
L = versione sinistra a specchio

▲ en stock  
a stock

Nuance  
Leghe  
Δ 4 semaines  
4 settimane

| N° de commande<br>Codice prodotto | s   | f    | a     | r    | d   | D <sub>min</sub> | α   | HIS     | CH1G |
|-----------------------------------|-----|------|-------|------|-----|------------------|-----|---------|------|
| R107.1837.01.BA                   | 3,3 | 3,7  | 6,3   | 0,1  | 5,2 | 6,8              | 18° | 107052R | ▲    |
| R107.1837.02.BA                   | 3,3 | 3,7  | 6,3   | 0,2  | 5,2 | 6,8              | 18° | 107052R | ▲    |
| R108.1847.03.BA                   | 3,5 | 4,65 | 7,65  | 0,3  | 6   | 7,8              | 18° | 306060R | ▲    |
| R108.1847.15.BA                   | 3,5 | 4,65 | 7,65  | 0,15 | 6   | 7,8              | 18° | 306060R | ▲    |
| R11P.1859.03.BA                   | 4,2 | 5,9  | 9,4   | 0,3  | 7   | 9,8              | 18° | 11P070R | ▲    |
| R11P.1859.15.BA                   | 4,2 | 5,9  | 9,4   | 0,15 | 7   | 9,8              | 18° | 11P070R | ▲    |
| R114.1872.02.BA                   | 5,3 | 7,25 | 11,75 | 0,2  | 9   | 12,5             | 18° | 311090R | ▲    |
| R114.1872.04.BA                   | 5,3 | 7,25 | 11,75 | 0,4  | 9   | 12,5             | 18° | 311090R | ▲    |
| L107.1837.01.BA                   | 3,3 | 3,7  | 6,3   | 0,1  | 5,2 | 6,8              | 18° | 107052L | Δ    |
| L107.1837.02.BA                   | 3,3 | 3,7  | 6,3   | 0,2  | 5,2 | 6,8              | 18° | 107052L | Δ    |
| L108.1847.03.BA                   | 3,5 | 4,65 | 7,65  | 0,3  | 6   | 7,8              | 18° | 306060L | Δ    |
| L108.1847.15.BA                   | 3,5 | 4,65 | 7,65  | 0,15 | 6   | 7,8              | 18° | 306060L | Δ    |
| L11P.1859.03.BA                   | 4,2 | 5,9  | 9,4   | 0,3  | 7   | 9,8              | 18° | 11P070L | Δ    |
| L11P.1859.15.BA                   | 4,2 | 5,9  | 9,4   | 0,15 | 7   | 9,8              | 18° | 11P070L | Δ    |
| L114.1872.02.BA                   | 5,3 | 7,25 | 11,75 | 0,2  | 9   | 12,5             | 18° | 311090L | ▲    |
| L114.1872.04.BA                   | 5,3 | 7,25 | 11,75 | 0,4  | 9   | 12,5             | 18° | 311090L | ▲    |



Plaquette  
Inserto  
229

CBN  
PCBN

Page/Pag.  
210-211

C