

DISEGNO DELLA PINZA SPECIALE

TIPO DI PINZA:

- STANDARD
- NASO LUNGO

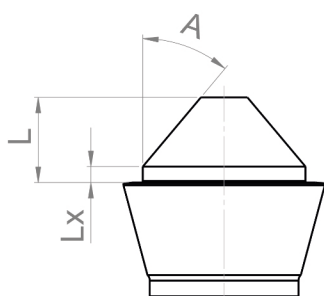

- L=
- LX=
- A=

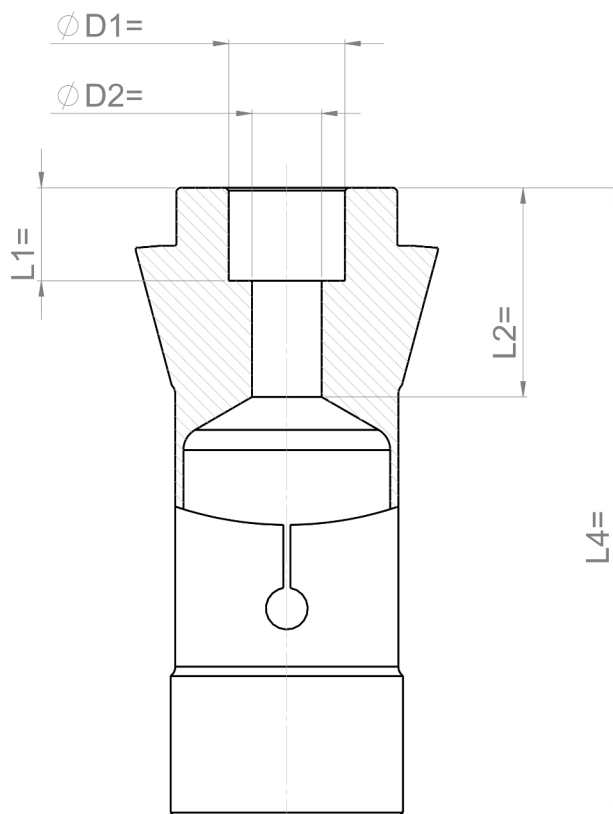

SUPERFICIE DI SERRAGGIO

- RIGATA
- LISCIA
- RADIALE E LONGITUDINALE
- DIAMANTE
- METALLO DURO

IMPOSTAZIONI CHIAVETTA

CONO

CORPO

- D=
- H=
- L=

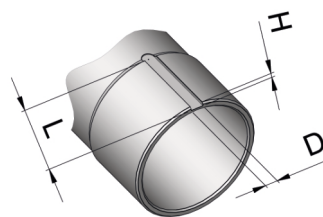
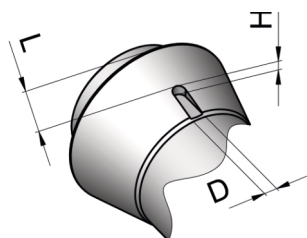

POSIZIONAMENTO CHIAVETTA (DISEGNO DA APPROVARE DA PARTE DEL CLIENTE)

OPZIONI

TIPI DI INTAGLI

- INTAGLI A ZIG ZAG
- RAGGIO FINE INTAGLIO
- VALORE RAGGIO =
- NUMERO INTAGLI
- 2    3    4

INGRESSO BARRA

- SMUSSO IN INGRESSO
- STANDARD
- VALORE SMUSSO =
- NESSUNO SMUSSO
- ULTRA PRECISA (UP)**

- CARBURIZZAZIONE AGGIUNTIVA
- TENUTA CON VULCANIZZAZIONE A FREDDO
- PREDISPOSIZIONE PER ESPULSORE
- APERTURA MAGGIORATA (ALLEGARE IL DISEGNO DEL PEZZO)