

Inserti per fresatura

Fresatura

C



Codice ISO	Quota SL	HS 61	HS 33	HS 62	CI 02	Prezzo €
CPGW 1204 PD R	5,00			<input type="checkbox"/>	<input type="checkbox"/>	50,60
CPGW 1204 PD L	5,00			<input type="checkbox"/>	<input type="checkbox"/>	50,60

L'immagine mostra un'esecuzione destra.
L'esecuzione sinistra è identica ma ribaltata.

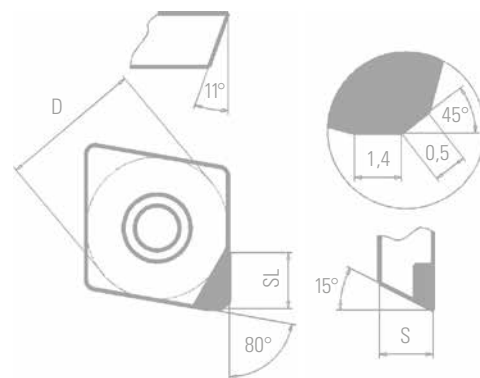

Fresatura

S

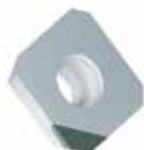

Codice ISO	Quota SL	HS 61	HS 33	HS 62	CI 02	CI 27	Prezzo €
SEHW 1204 AF N	3,00				<input type="checkbox"/>	<input type="checkbox"/>	52,90

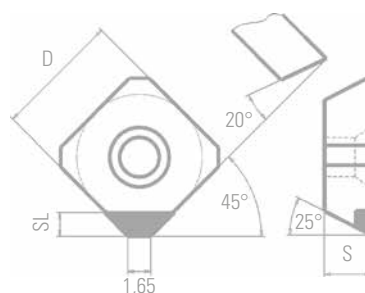

Codice ISO	Quota SL	Quota L1	CI 02	CI 27	Prezzo €
SEKN 1203 AF N	3,00	1,40	<input type="checkbox"/>	<input type="checkbox"/>	50,60
SEKN 1204 AF N	3,00	1,40	<input type="checkbox"/>	<input type="checkbox"/>	50,60
SEKN 1504 AF N	3,00	1,90	<input type="checkbox"/>	<input type="checkbox"/>	50,60

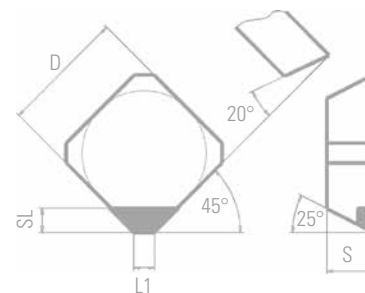

SPGW 1204 ED R	5,00		<input type="checkbox"/>	<input type="checkbox"/>	50,60
SPGW 1204 ED L	5,00		<input type="checkbox"/>	<input type="checkbox"/>	50,60

L'immagine mostra un'esecuzione destra.
L'esecuzione sinistra è identica ma ribaltata.

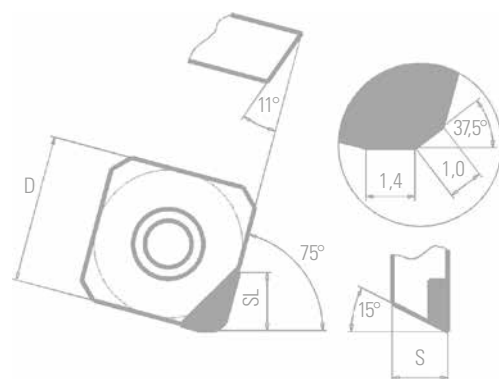

SPKN 1203 ED R	5,00		<input type="checkbox"/>	<input type="checkbox"/>	48,30
SPKN 1203 ED L	5,00		<input type="checkbox"/>	<input type="checkbox"/>	48,30
SPKN 1204 ED R	5,00		<input type="checkbox"/>	<input type="checkbox"/>	48,30
SPKN 1204 ED L	5,00		<input type="checkbox"/>	<input type="checkbox"/>	48,30
SPKN 1504 ED R	5,00		<input type="checkbox"/>	<input type="checkbox"/>	48,30
SPKN 1504 ED L	5,00		<input type="checkbox"/>	<input type="checkbox"/>	48,30

L'immagine mostra un'esecuzione destra.
L'esecuzione sinistra è identica ma ribaltata.

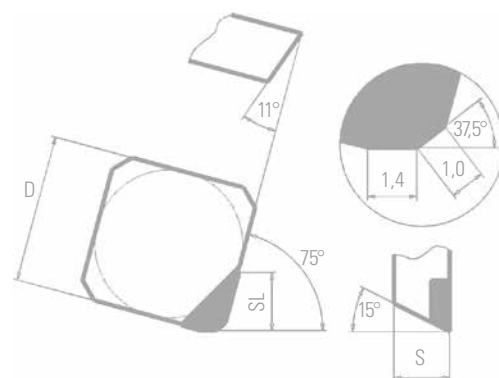

Esempio d'ordine: CCGW 120404 HS33

N.B. Prezzo cad. per 5 pz. e più. Ordinativo minimo 3 pz. Per 3 e 4 pezzi considerare maggiorazione +10%

Vedi la descrizione delle leghe a pagina 6

- -disponibile a stock
- -disponibile in breve tempo su richiesta

Inserti per fresatura

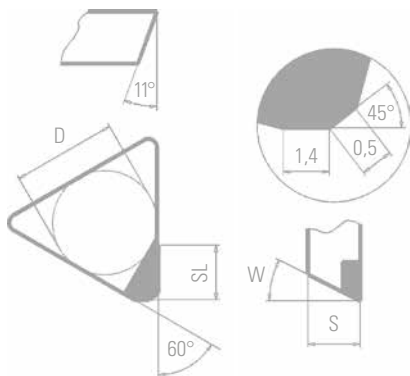

Codice ISO	Quota SL	Angolo W	HS 61	HS 33	HS 62	CI 02	CI 27	Prezzo €
TPKN 1603 PD R	5,00	11°				<input type="checkbox"/>	<input type="checkbox"/>	48,30
TPKN 1603 PD L	5,00	15°				<input type="checkbox"/>	<input type="checkbox"/>	48,30
TPKN 2204 PD R	5,00	11°				<input type="checkbox"/>	<input type="checkbox"/>	48,30
TPKN 2204 PD L	5,00	15°				<input type="checkbox"/>	<input type="checkbox"/>	48,30



L'immagine mostra un'esecuzione destra.
L'esecuzione sinistra è identica ma ribaltata.

Esempio d'ordine: CCGW 120404 HS33
Vedi la descrizione delle leghe a pagina 6

N.B. Prezzo cad. per 5 pz. e più. Ordinativo minimo 3 pz. Per 3 e 4 pezzi considerare maggiorazione +10%

- -disponibile a stock
- -disponibile in breve tempo su richiesta

*Prezzo su richiesta