



NOUVEAU NOVITÀ

**Plaquette Type S315 de
petite largeur de coupe
avec une géométrie**

**Inserto S315 con
geometria rompitruciolo**

HORN - L'EXCELLENCE TECHNOLOGIQUE
HORN: AVANGUARDIA TECNOLOGICA



Plaquette Type S315 de petite largeur de coupe avec une géométrie

La nouvelle plaquette à trois arêtes de coupe pour le système de tronçonnage de type 315 est équipée de différentes géométries pour coupe pleine ou partielle et permet des largeurs de coupe inférieures à 2 mm. Les largeurs de coupe disponibles de 1,1 / 1,3 / 1,5 et 2 mm. Les plaquettes de coupe réversibles sont disponibles en version droite ou gauche et peuvent atteindre des profondeurs de tronçonnage allant jusqu'à 5 mm. Le nouveau type de revêtement EG55 de haute performance est développé dans les laboratoires HORN, se distingue de par son excellente adhérence au substrat avec une grande homogénéité, dureté, résistance à l'usure et une résistance à l'abrasion élevée lors de l'usinage des aciers.

La plaquette de coupe réversible S315 se monte sur les porte-outils standards de type R ou L356...S.4.03 IK avec arrosage interne sur les outils de tournage de section carré 16, 20 et 25 mm.

Inserto S315 con geometria rompitruciolo

Il nuovo inserto a 3 taglienti per gole S315 Horn, con geometria sinterizzata rompitruciolo, permette tagli dal pieno o in ingombro parziale del tagliente su larghezze di taglio minori di 2 mm.

Gli inserti standard sono disponibili nelle larghezze di 1,1/1,3/1,5 e 2,0 mm sia destri che sinistri, per un t-max fino a 5,5mm.

Il nuovo rivestimento EG ad elevata performance sviluppato nei laboratori HORN è caratterizzato dalla sua incredibile proprietà di adesione al substrato (metallo duro), elevata omogeneità, resistenza all'usura, e vita utensile estesa in moltissime applicazioni di lavorazione acciai.

L'inserto S315 monta su i porta utensili standard della gamma Horn R o L 356...S.4.03 IK con adduzione di lubrorefrigerante interna, e quadri disponibili 16,20 e 25 mm.

GORGE (extérieur)

GOLE (esterne)



Porte outils Type
Portainserto Tipo

356

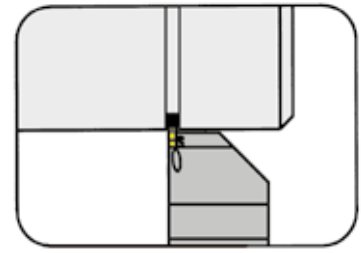

Profondeur de gorge jusqu'à 6,0 mm
Largueur de gorge 1,1 - 2,0 mm

Profondità della gola fino a 6,0 mm
Larghezza della gola 1,1 - 2,0 mm

pour Plaquette amovible
per Inserto

Type S315
Tipo

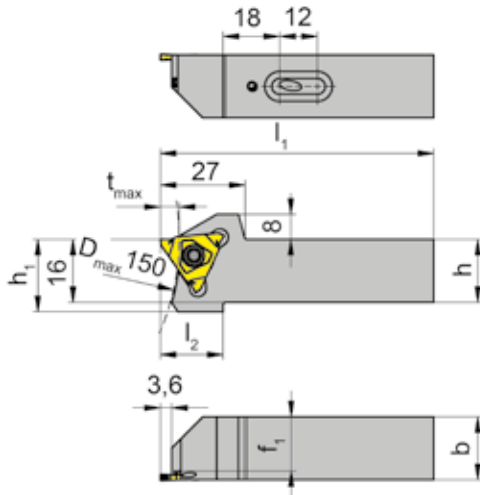

R = version à droite représentée
R = versione destra come in figura

L = version à gauche
L = versione sinistra a specchio

N° de commande Codice prodotto	h	b	l ₁	l ₂	h ₁	f ₁	t _{max}	Dimension Dimensione
R/L356.1616.S.4.03.IK	16	16	74		23	13,2		
R/L356.2020.S.4.03.IK	20	20	87	20	23	17,2	6	03
R/L356.2525.S.4.03.IK	25	25	104		28	22,2		

Préciser R ou L version
Precisare esecuzione R o L

Dimensions en mm
Dimensioni in mm

Pièces détachées

Ricambi

Porte outils Portainserto	Vis Vite	Tournevis TORX PLUS® Cacciavite TORX PLUS®
R/L356...	5.12T20P	T20PQ

Plaquette amovible Type

S315

Inserto Tipo

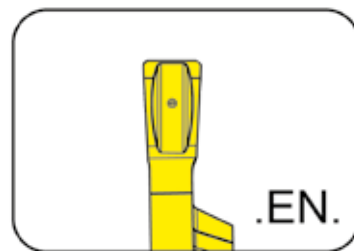

Profondeur de gorge jusqu'à	Profondità della gola fino a	5,5 mm
Largueur de gorge	Larghezza della gola	2,0 - 2,0 mm

précision frittée
sinterizzato di precisione



pour Porte outils
 per Portainsero

Type 356...S4.03.IK
 Tipo

R = version à droite représentée
 R = versione destra come in figura

L = version à gauche
 L = versione sinistra a specchio

N° de commande Codice prodotto	w	r	s	t _{max}	Dimension Dimensione	EG5G
R/LS315.0200.EN2	2	0,2	3	5,5	03	▲/▲

▲ en stock / a stock Δ 4 semaines / consegna 4 settimane

● Premier choix / raccomandato

o Choix alternatif / alternativa

■ Nuance non revêtue / non rivestito

■ Nuance revêtue / rivestito

■ brasé/Cermet / saldobrasato/Cermet

Dimensions en mm

Dimensioni in mm

Préciser R ou L version

Definire versione R o L

P	●
M	○
K	○
N	○
S	○
H	○

Nuance
 Leghe

Plaquette amovible Type

S315

Inserto Tipo

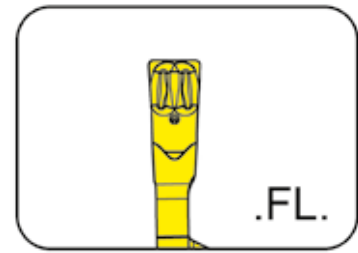

Profondeur de gorge jusqu'à	Profondità della gola fino a	5,5 mm
Largueur de gorge	Larghezza della gola	1,5 - 1,5 mm

précision frittée
sinterizzato di precisione

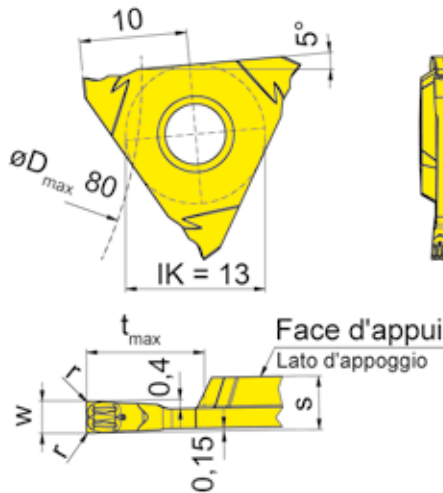

pour Porte outils
per Portainsero

Type 356...S4.03.IK
Tipo

R = version à droite représentée
R = versione destra come in figura

L = version à gauche
L = versione sinistra a specchio

N° de commande Codice prodotto	w	r	s	t _{max}	Dimension Dimensione	EG55
R/LS315.0150.FL15	1,5	0,15	2,5	5,5	03	▲/▲

▲ en stock / a stock Δ 4 semaines / consegna 4 settimane

● Premier choix / raccomandato

o Choix alternatif / alternativa

■ Nuance non revêtue / non rivestito

■ Nuance revêtue / rivestito

■ brasé/Cermet / saldobrasato/Cermet

Dimensions en mm

Dimensioni in mm

Préciser R ou L version

Definire versione R o L

P	●
M	○
K	○
N	○
S	○
H	○

Nuance
Leghe

Plaquette amovible Type

S315

Inserto Tipo

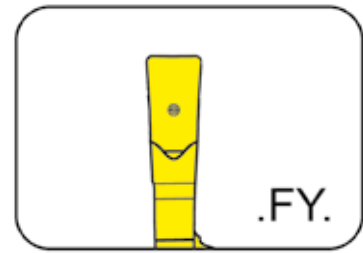

Profondeur de gorge jusqu'à	Profondità della gola fino a	5,5 mm
Largueur de gorge	Larghezza della gola	1,5 - 2,0 mm

précision frittée
sinterizzato di precisione



pour Porte outils
 per Portainsero

Type 356...S4.03.IK
 Tipo

R = version à droite représentée
 R = versione destra come in figura

L = version à gauche
 L = versione sinistra a specchio

N° de commande Codice prodotto	w	r	s	t _{max}	Dimension Dimensione	EG55
R/LS315.0150.FY15	1,5	0,15	2,5	5,5	03	▲/▲
R/LS315.0200.FY2	2,0	0,20	3,0	5,5	03	▲/▲

▲ en stock / a stock Δ 4 semaines / consegna 4 settimane

● Premier choix / raccomandato

o Choix alternatif / alternativa

■ Nuance non revêtue / non rivestito

■ Nuance revêtue / rivestito

■ brasé/Cermet / saldobrasato/Cermet

Dimensions en mm

Dimensioni in mm

Préciser R ou L version

Definire versione R o L

P	●
M	○
K	○
N	○
S	○
H	○

Nuance
 Leghe

Plaquette amovible Type

S315

Inserto Tipo

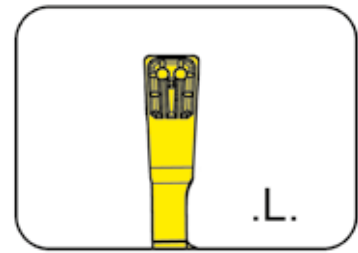

Profondeur de gorge jusqu'à	Profondità della gola fino a	5,5 mm
Largueur de gorge	Larghezza della gola	1,1 - 2,0 mm

précision frittée
sinterizzato di precisione

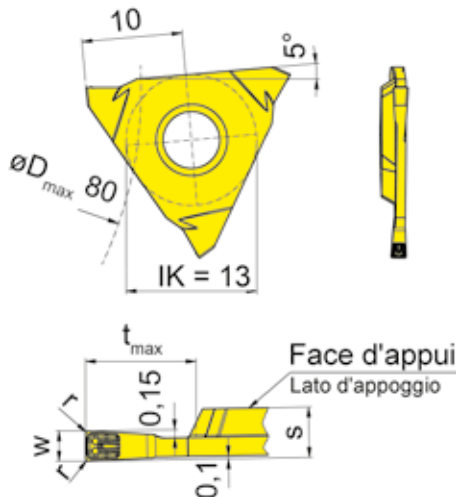

pour Porte outils
 per Portainsero

Type 356...S4.03.IK
 Tipo

R = version à droite représentée
 R = versione destra come in figura

L = version à gauche
 L = versione sinistra a specchio

N° de commande Codice prodotto	w	r	s	t_{max}	Dimension Dimensione	EG55
R/LS315.0110.L1	1,1	0,10	2,5	5,5	03	▲/▲
R/LS315.0130.L1	1,3	0,10	2,5			▲/▲
R/LS315.0150.L15	1,5	0,15	2,5			▲/▲
R/LS315.0200.L2	2,0	0,20	3,0			▲/▲

▲ en stock / a stock Δ 4 semaines / consegna 4 settimane

● Premier choix / raccomandato

o Choix alternatif / alternativa

■ Nuance non revêtue / non rivestito

■ Nuance revêtue / rivestito

■ brasé/Cermet / saldobrasato/Cermet

Dimensions en mm

Dimensioni in mm

Préciser R ou L version

Definire versione R o L

P	●
M	○
K	○
N	○
S	○
H	○

Nuance
 Leghe



Allemagne / Germania

**Hartmetall Werkzeugfabrik
Paul HORN GmbH**

Unter dem Holz 33-35, D-72072 Tübingen
Tel +49 (0)7071/70040, Fax +49 (0)7071/72893
E-Mail info@phorn.de, www.phorn.de

Grande-Bretagne / Gran Bretagna

HORN CUTTING TOOLS Ltd.

32 New Street, Ringwood, Hampshire,
BH24 3AD, Tel +44 (0)1425/481 800
Fax +44 (0)1425/481 888
E-Mail info@phorn.co.uk, www.phorn.co.uk

France / Francia

HORN S.A.S

665, av. Blaise Pascal, Zone Industrielle,
77127 Lieusaint
Tel +33 (0)1648859-58, Fax +33 (0)1648860-49
E-Mail infos@horn.fr, www.horn.fr

Italie / Italia

FEBAMETAL S.p.A.

Via Grandi 15
I-10095 Grugliasco (TO)
Tel +39 (0)11 770 14 12, Fax +39 (0)11 770 15 24
E-Mail febametal@febametal.com, www.febametal.com

Amérique / America

HORN USA, Inc.

320 Premier Court, Suite 205, Franklin,
TN 37067
Tel +1 (888)818-HORN, Fax +1(615)771-4101
E-Mail sales@hornusa.com, www.hornusa.com

Hongrie / Ungheria

HORN Magyarország Kft.

H-9027 Győr, Gesztenyefa u. 4
Tel +36 96 55 05 31, Fax +36 96 55 05 32
E-Mail technik@phorn.hu, www.phorn.hu

Chine / Cina

HORN (Shanghai) Trading Co. Ltd.

Room 905, No. 518 Anyuan Road, P.R. of China
Putuo District, Shanghai 200060
上海市安远路518号905室 邮编 : 200060
Tel : +86 21 52833505 ; 52833205
Fax : +86 21 52832562
E-Mail: info@phorn.cn, www.phorn.cn



BLUECOMPETENCE
Alliance Member

Partner of the Engineering Industry
Sustainability Initiative

HORN - L'EXCELLENCE TECHNOLOGIQUE
HORN: AVANGUARDIA TECNOLOGICA

