

Fraise
End Mill
DSDS

Page/Pag.
H20

H

DS



Fraise DSDS

Diamètre de coupe 6 - 16 mm

Frese DSDS

Diametro Ds 6 - 16 mm

H

Fraise double rayon

Frese Raggiate



Fraise

Frese

DSDS

4-lèvres
4 taglianti

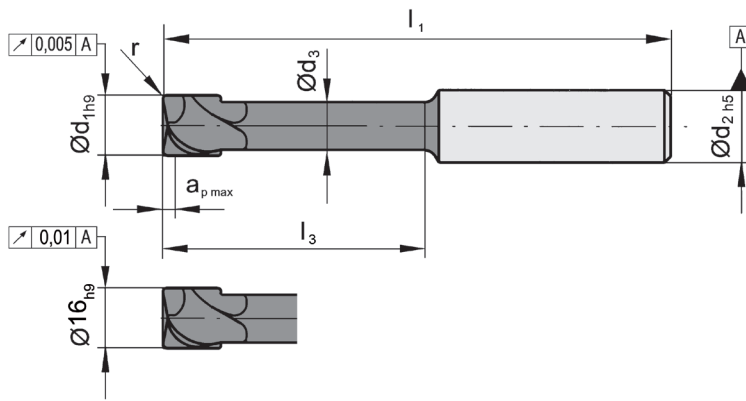

N° de commande Codice prodotto	d ₁	d ₂	l ₁	Z	l ₃	d ₃	r _{theo}	a _p	TS3K
DSDS.4.06.63.06.08	6	6	63	4	15	5,4	0,8	0,4	▲
DSDS.4.06.77.06.08	6	6	77	4	15	5,4	0,8	0,4	▲
DSDS.4.08.63.08.10	8	8	63	4	20	7,2	1,4	0,5	▲
DSDS.4.08.77.08.10	8	8	77	4	20	7,2	1,4	0,5	▲
DSDS.4.10.77.10.15	10	10	77	4	25	9,0	2,0	0,7	▲
DSDS.4.10.99.10.15	10	10	99	4	25	9,0	2,0	0,7	▲
DSDS.4.12.77.12.15	12	12	77	4	30	10,8	2,1	0,8	▲
DSDS.4.12.99.12.15	12	12	99	4	30	10,8	2,1	0,8	▲
DSDS.4.16.77.16.20	16	16	77	4	40	14,4	2,8	1,0	▲
DSDS.4.16.99.16.20	16	16	99	4	40	14,4	2,8	1,0	▲

▲ en stock / a stock Δ 4 semaines / consegna 4 settimane x Sur demande / Su richiesta

● Premier choix / raccomandato

○ Choix alternatif / alternativa

- ne convient pas / non adatto

■ Nuance non revêtue / non rivestito

■ Nuance revêtue / rivestito

■ brasé/Cermet / saldobrasato/Cermet

Dimensions en mm

Dimensioni in mm

Autres dimensions sur demande

Dimensioni differenti sono fornibili su richiesta

P	●
M	-
K	-
N	-
S	-
H	●

Nuance
Leghe