

MPC / DPC, PROLUNGHE CON ATTACCO CILINDRICO

Caratteristiche

I mandrini con attacco cilindrico sono l'ideale per realizzare facilmente diverse lunghezze di lavoro, utilizzando utensili standard.

Si risparmia così tempo e denaro nella lavorazione di particolari complessi.

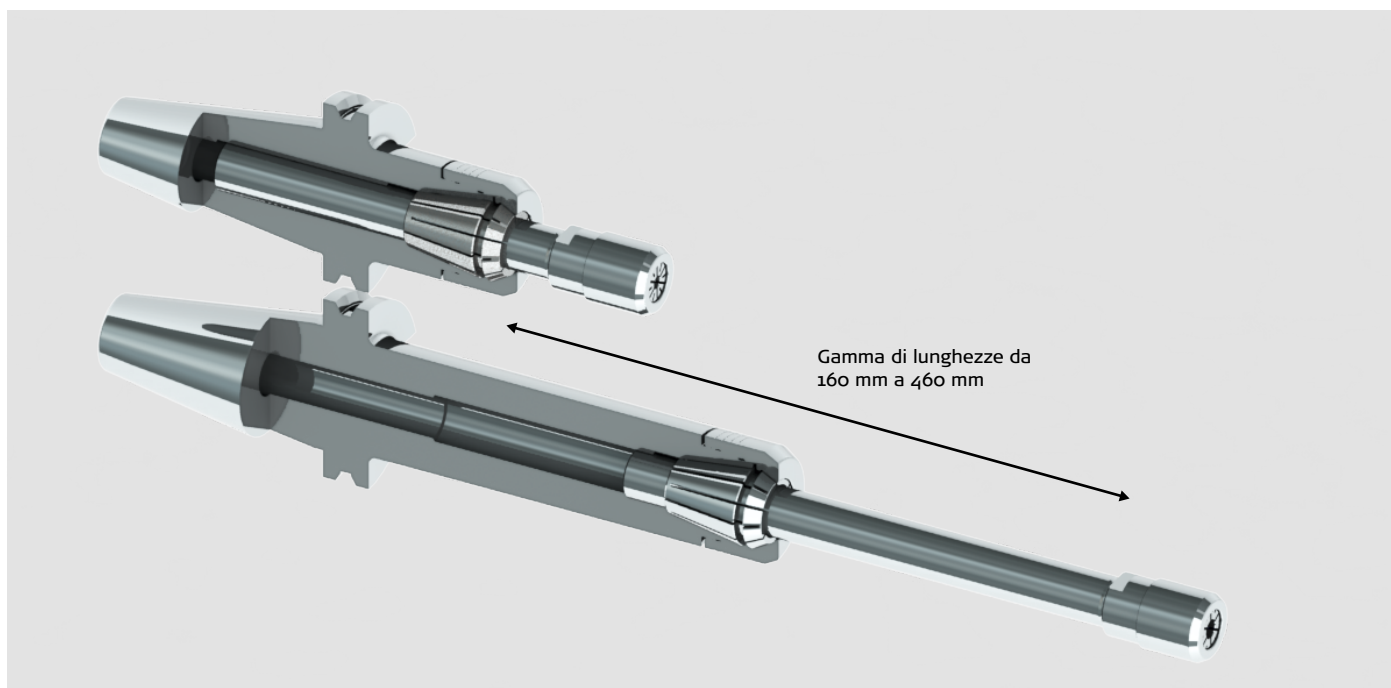

In linea di massima, più lungo è l'utensile, maggiori sono le possibilità che si generino vibrazioni. Ricorrendo ad un maggior numero di interfacce (prolunghe inserite nel mandrino di base) si aumenta il rischio di vibrazioni.

Ed inoltre più interfacce significano minor precisione nella concentricità. Utilizzando i mandrini AFC, come elemento di base, la concentricità può essere realizzata grazie alla regolazione, ottimizzando il processo.

