

Porte outils

Portainsero

368

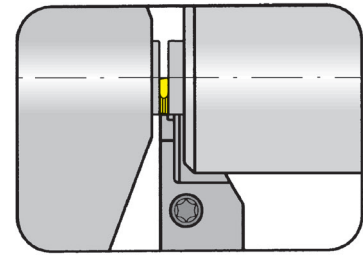

| | | |
|-----------------------------|------------------------------|------------|
| Profondeur de gorge jusqu'à | Profondità della gola fino a | 8 mm |
| Largueur de gorge | Larghezza della gola | 0,5-1,5 mm |

Porte outils pour Tornos
Portainsero per Tornos

pour Plaquette amovible
per Inserto

Type 312
Tipo

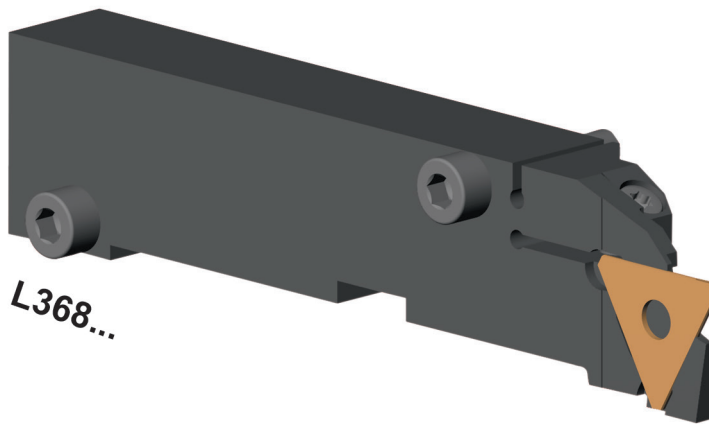

L368...

R

| N° de commande Codice prodotto | t _{max} | W _{min} | W _{max} | Type de machine Tipo macchina | Plaquette Inserto |
|-----------------------------------|------------------|------------------|------------------|----------------------------------|---|
| L368.0710.08 | 8 | 0,5 | 1,2 | EvoDECO 10 | R/L312.0805... R/L312.0808... R/L312.0510... R/L312.0512... R/L312.1012... 312.0012... |
| L368.0710.11 | 8 | 1,5 | 1,5 | EvoDECO 10 | R/L312.0515... 312.0015... |

Autres dimensions sur demande
Dimensioni differenti sono fornibili su richiesta

Dimensions en mm
Dimensioni in mm

Pour le couple de serrage des vis, merci de vous reporter aux Informations Techniques.
Per il corretto serraggio dinamometrico del portainsero consultare le Informazioni Tecniche.

Pièces Détachées

Ricambi

| Porte outils Portainsero | Vis de serrage Vite di serraggio | Clé allen Chiave e brugola | Tournevis TORX PLUS® Cacciavite TORX PLUS® | Axe Perno |
|-----------------------------|-------------------------------------|-------------------------------|---|---------------|
| L368... | 4.18T15EP | SW4,0 DIN911 | T15PQ | 020.0518.1610 |

Base de support

Supporto base

760

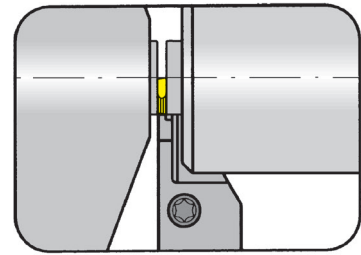

| | | |
|-----------------------------|------------------------------|--------------|
| Profondeur de gorge jusqu'à | Profondità della gola fino a | 15 mm |
| Largueur de gorge | Larghezza della gola | 0,5 - 3,7 mm |

Porte outils pour Tornos
Portainseriti per Tornos

pour Cassette
per Cartuccia

Type LNK368
Tipo LNK760

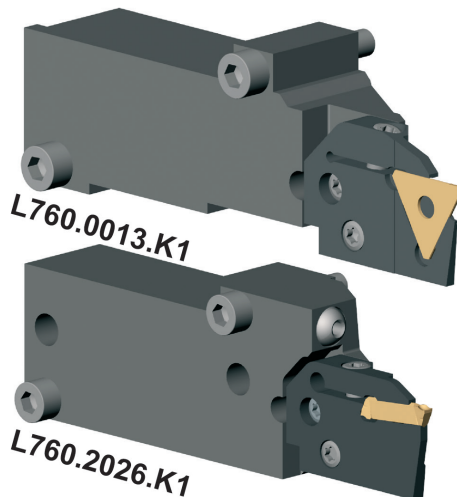

R

| N° de commande Codice prodotto | t _{max} | W | Type de machine Tipo macchina | Cassette Cartuccia | Plaque Inserto |
|-----------------------------------|------------------|-------------------------------------|----------------------------------|--|---|
| L760.0013.K1 | 8 | 0,5 - 1,2 | DECO13 | LNK368.0760.08 | R/L312.0805... R/L312.0808... R/L312.0510... R/L312.0512... R/L312.1210... 312.0012... |
| L760.0013.K1 | 8 | 1,5 | DECO13 | LNK368.0760.11 | R/L312.0515... 312.0015... |
| L760.2026.K1 | 15 | 2,0 - 2,4 2,4 - 2,8 2,8 - 3,7 | DECO20/26 | LNK760.0224.01 LNK760.0224.02 LNK760.0224.03 | S224... |

Autres dimensions sur demande
Dimensioni differenti sono fornibili su richiesta

Dimensions en mm
Dimensioni in mm

Pièces Détachées

Ricambi

| | |
|----------------------------------|-------------------------------|
| Base de support Supporto base | Clé allen Chiave e brugola |
| L760... | SW5,0 DIN911 |

Cassette

Cartuccia

LNK368/LNK760

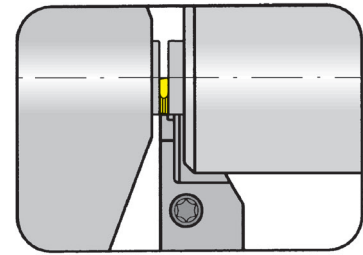

Profondeur de gorge jusqu'à
Largeur de gorge

Profondità della gola fino a
Larghezza della gola

15 mm
0,5-3,7 mm

Porte outils pour Tornos
Portainseriti per Tornos

pour Plaquette amovible
per Inserto

Type 312
Tipo S224

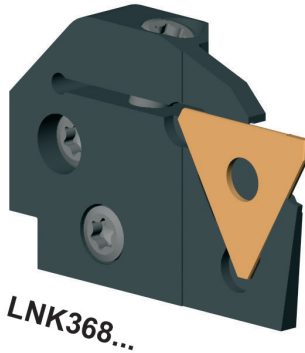

R

| N° de commande Codice prodotto | t _{max} | W _{min} | W _{max} | Type de machine Tipo macchina | Plaquette Inserto |
|-----------------------------------|------------------|------------------|------------------|----------------------------------|---|
| LNK368.0760.08 | 9 | 0,5 | 1,2 | EvoDECO 16 | R/L312.0805... R/L312.0808... R/L312.0510... R/L312.0512... R/L312.1210... 312.0012... |
| LNK368.0760.11 | 9 | 1,5 | 1,5 | EvoDECO 16 | R/L312.0515... 312.0015... |
| LNK760.0224.01 | 15 | 2,0 | 2,4 | EvoDECO 20/EvoDECO 32 | S224... |
| LNK760.0224.02 | 15 | 2,4 | 2,8 | EvoDECO 20/EvoDECO 32 | S224... |
| LNK760.0224.03 | 15 | 2,8 | 3,7 | EvoDECO 20/EvoDECO 32 | S224... |

Autres dimensions sur demande

Dimensioni differenti sono fornibili su richiesta

Pour le couple de serrage des vis, merci de vous reporter aux Informations Techniques.

Per il corretto serraggio dinamometrico del portainserito consultare le Informazioni Tecniche.

Dimensions en mm

Dimensioni in mm

Pièces Détachées

Ricambi

| Cassette Cartuccia | Vis de serrage Vite di serraggio | Tournevis TORX PLUS® Cacciavite TORX PLUS® |
|-----------------------|-------------------------------------|---|
| LNK368.0760... | 5.10T20P | T20PQ |
| LNK760.0224.... | 5.12T20P | T20PQ |

Gorge (extérieur)

Gole (esterne)



Porte outils

Portainsero

361

Taille principale réduite
Dimensione testa ridotta

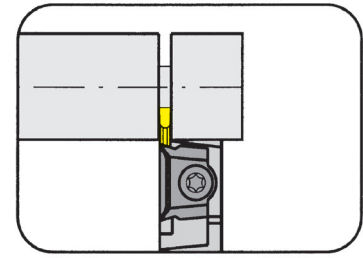

Profondeur de gorge jusqu'à 6 mm
Plage de serrage 0,5-3,9 mm

Profondità della gola fino a 6 mm
Campo di serraggio 0,5-3,9 mm

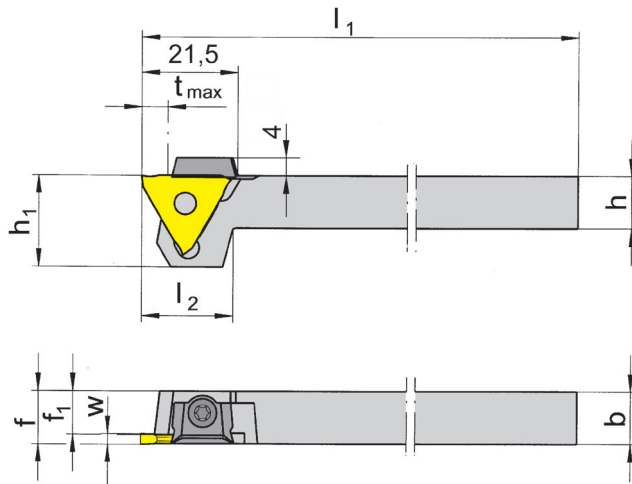

pour Plaquette amovible
per Inserto

Type 312
Tipo S312
N312

R

R = version à droite représentée
R = versione destra come in figura

L = version à gauche
L = versione sinistra a specchio

| N° de commande Codice prodotto | h | b | l ₁ | l ₂ | h ₁ | f ₁ | f | t _{max} | Dimension Dimensione | Plage de serrage Campo di serraggio |
|-----------------------------------|----|----|----------------|----------------|----------------|----------------|----------------------------------|------------------|-------------------------|--|
| R/L361.1212.01 | 12 | 12 | 100 | 17 | 19 | 10,5 | f ₁ +w-a ₁ | 4 | 01 | 0,5-1,9 |
| R/L361.1212.02 | 12 | 12 | 100 | 17 | 19 | 9,5 | f ₁ +w-a ₁ | 6 | 02 | 1,9-2,9 |
| R/L361.1212.03 | 12 | 12 | 100 | 21 | 21 | 8,5 | f ₁ +w-a ₁ | 6 | 03 | 2,9-3,9 |

Préciser R ou L version
Definire versione R o L

w, a1 voir plaquettes amovibles
w, a1 vd. inserti

Dimensions en mm
Dimensioni in mm

Autres dimensions sur demande

Dimensioni differenti sono fornibili su richiesta

t_{max} ne peut être atteint seulement avec un diamètre de pièce Ø ≤ 40 mm

t_{max} può essere raggiunta solo lavorando solo pezzi Ø ≤ 40 mm

Pour le couple de serrage des vis, merci de vous reporter aux Informations Techniques.

Per il corretto serraggio dinamometrico del portainsero consultare le Informazioni Tecniche.

Pièces Détachées

Ricambi

| Porte outils Portainsero | Bride Staffa | Vis de serrage Vite di serraggio | Tournevis TORX PLUS® Cacciavite TORX PLUS® |
|-----------------------------|-----------------|-------------------------------------|---|
| R/L361... | 12.3 | 030.0422.T10P | T10PL |

Tronçonnage

Troncatura



Porte outils

368

Portainsero

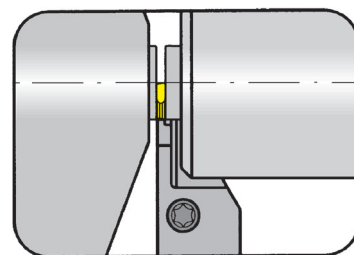

Profondeur de gorge jusqu'à 8 mm
 Largeur de gorge 0,5-1,5 mm

Profondità della gola fino a 8 mm
 Larghezza della gola 0,5-1,5 mm

pour machines TRAUB (TNL12/7)
 per macchina utensile TRAUB (TNL12/7)

pour Plaquette amovible
 per Inserto

Type 312 „G“
 Tipo

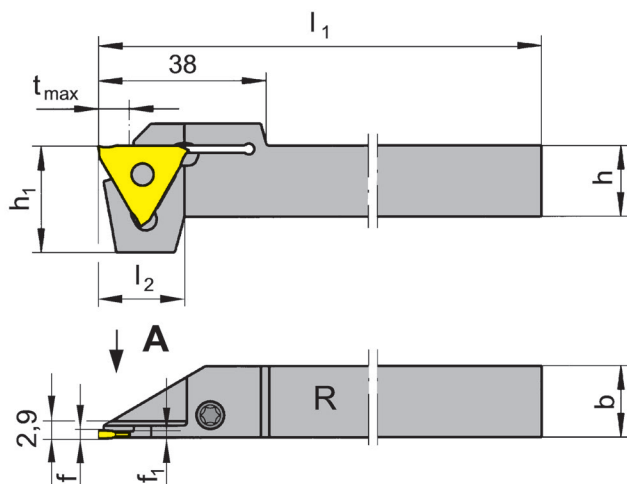
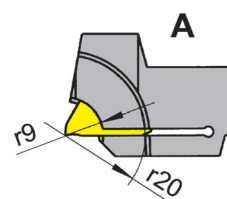

Seulement pour les
 plaquettes aux profils
 rectifiés
 Solo per inserti con affilatura
 perimetrale

R = version à droite représentée
 R = versione destra come in figura

L = version à gauche
 L = versione sinistra a specchio

| N° de commande Codice prodotto | h | b | l ₁ | l ₂ | h ₁ | f ₁ | f | t _{max} |
|-----------------------------------|----|----|----------------|----------------|----------------|----------------|--------------------------------|------------------|
| R/L368.1212.08 | 12 | 12 | 95 | 19,5 | 24 | 1,0 | f ₁ +a ₁ | 8 |
| R/L368.1616.08 | 16 | 16 | 95 | 19,5 | 24 | 1,0 | f ₁ +a ₁ | 8 |
| R/L368.1212.11 | 12 | 12 | 95 | 19,5 | 24 | 1,3 | f ₁ +a ₁ | 8 |
| R/L368.1616.11 | 16 | 16 | 95 | 19,5 | 24 | 1,3 | f ₁ +a ₁ | 8 |

Préciser R ou L version
 Definire versione R o L

a1 voir plaquettes amovibles
 a1 vd. inserti

Dimensions en mm
 Dimensioni in mm

Porte outils R/L368...08 pour plaquettes:

R/L312.0805... / R/L312.0808... / R/L312.0510... R/L312.0512... / R/L312.1210... / R/L312.0012...

Portainsero R/L368...08 per inserti:

R/L312.0805... / R/L312.0808... / R/L312.0510... R/L312.0512... / R/L312.1210... / R/L312.0012...

Porte outils R/L368...11 pour plaquettes:

R/L312.0515... / R/L312.0015...

Portainsero R/L368...11 per inserti:

R/L312.0515... / R/L312.0015...

Pour le couple de serrage des vis, merci de vous reporter aux Informations Techniques.

Per il corretto serraggio dinamometrico del portainsero consultare le Informazioni Tecniche.

Pièces Détachées

Ricambi

| Porte outils Portainsero | Vis de serrage Vite di serraggio | Tournevis TORX PLUS® Cacciavite TORX PLUS® |
|-----------------------------|-------------------------------------|---|
| R/L368... | 4.15T15P | T15PQ |

Porte outils

Portainsero

369

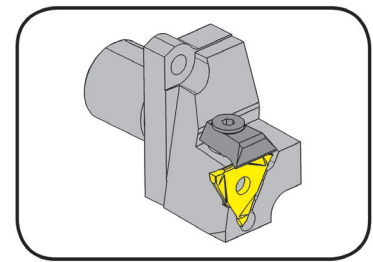

Profondeur de gorge
Plage de serrage

Profondità della gola
Campo di serraggio

4-6 mm
0,5-2,9 mm

Schéma de trous 13,7 x 37,6 mm
Schema dei fori 13,7 x 37,6 mm

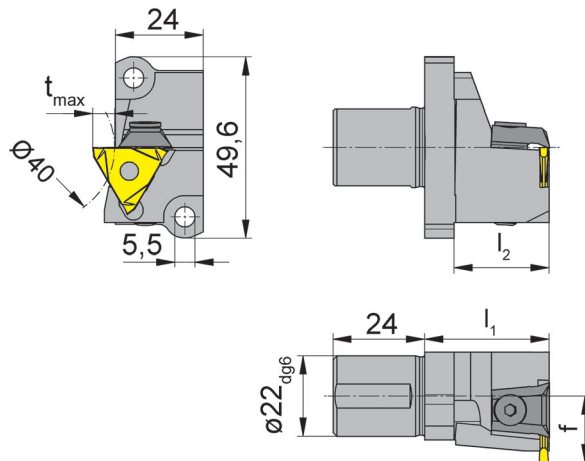

pour Plaquette amovible
per Inserto

Type 312
Tipo

R

pour machines types
suisse Star
per macchine fantina
mobile Star

L = version à gauche représentée
L = versione sinistra come in figura

| N° de commande Codice prodotto | l_2 | f | t_{max} | l_1 | Dimension Dimensione | Plage de serrage Campo di serraggio |
|-----------------------------------|-------|------|-----------|-------|-------------------------|--|
| L369.A022.18.01 | 26 | 18,2 | 4 | 34 | 01 | 0,5-1,9 |
| L369.A022.18.02 | 26 | 18,2 | 6 | 34 | 02 | 1,9-2,9 |

Autres dimensions sur demande
Dimensioni differenti sono fornibili su richiesta

Dimensions en mm
Dimensioni in mm

Pour le couple de serrage des vis, merci de vous reporter aux Informations Techniques.
Per il corretto serraggio dinamometrico del portainsero consultare le Informazioni Tecniche.

Star Langdrehautomaten: ECAS-12/20, SB16D/E, SR-20, SR20J/JN, RS-20RII, RS-20RIII, RS-20RIV, RS-32J/JN, SW-12RIII

Swiss Type Machines Star: ECAS-12/20, SB16D/E, SR-20, SR20J/JN, RS-20RII, RS-20RIII, RS-20RIV, RS-32J/JN, SW-12RII

Pièces Détachées

Ricambi

| Porte outils Portainsero | Clé allen Chiave e brugola | Bride Staffa |
|-----------------------------|-------------------------------|-----------------|
| L369... | SW3,0 DIN911 | 16.4 |