

GRAF Drehhalter für die Querbearbeitung mit Innenkühlung
GRAF holder for cross-machining with coolant supply
GRAF porte-outil pour usinage transversal avec raccord pour canal d'arrosage

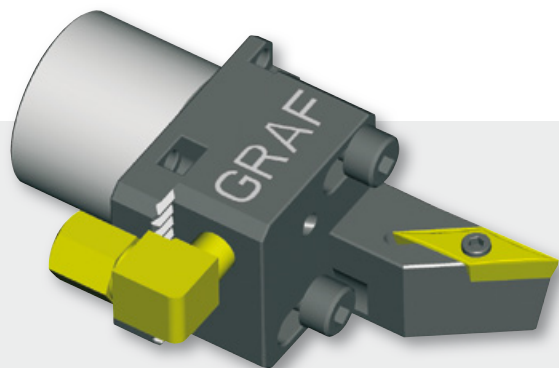

für Wendeplatte VC...16 04...
 indexable insert VC...16 04...
 plaquette réversible VC...16 04...

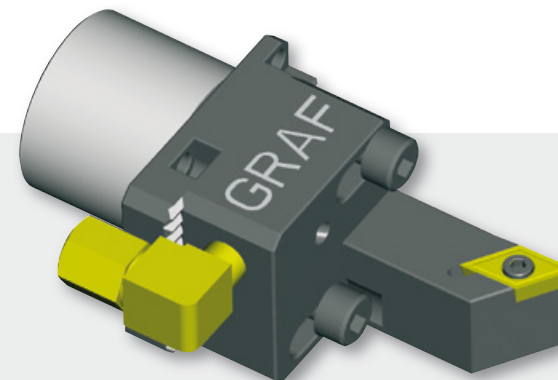

für Wendeplatte DC...11 T3...
 indexable insert DC...11 T3...
 plaquette réversible DC...11 T3...

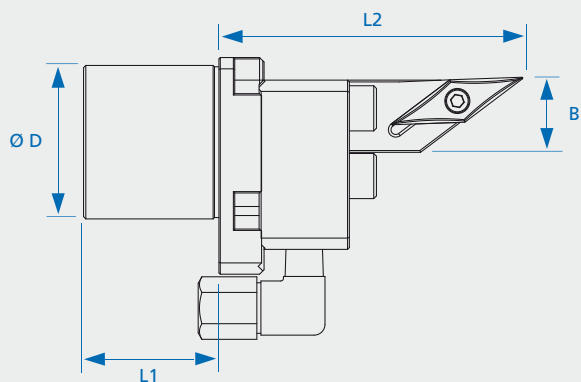

Verstellbereich
24 mm

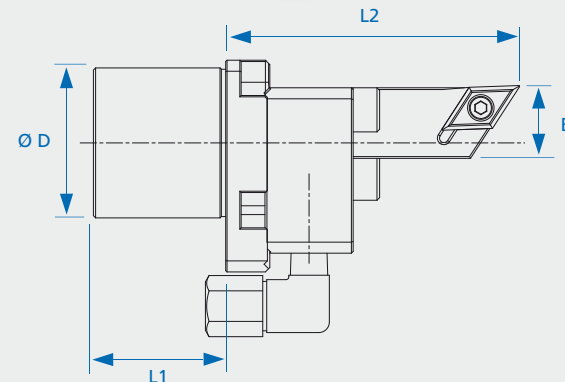

Verstellbereich
24 mm

Bestell-Nr.	Ø D	L1	L2	B
Q R01 034 030	34	30	67	16,5

Bestell-Nr.	Ø D	L1	L2	B
Q R02 034 030	34	30	67	16,5

GRAF Drehhalter für die Querbearbeitung mit Innenkühlung
GRAF holder for cross-machining with coolant supply
GRAF porte-outil pour usinage transversal avec raccord pour canal d'arrosage

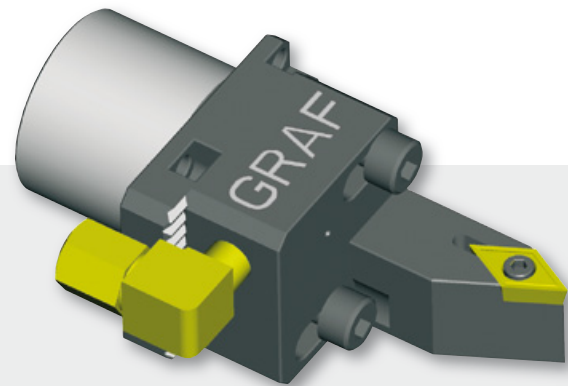

für Wendeplatte DC...11 T3...
 indexable insert DC...11 T3...
 plaquette réversible DC...11 T3...

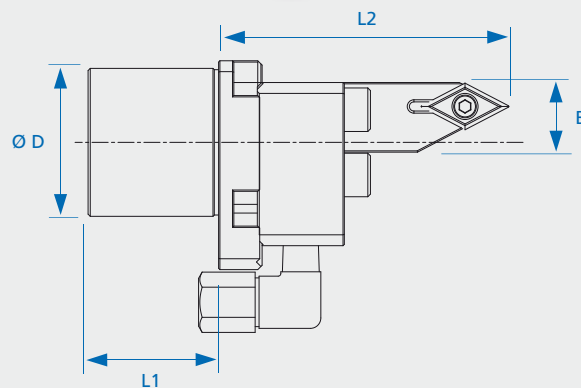

Verstellbereich
24 mm

Bestell-Nr.	Ø D	L1	L2	B
Q R04 034 030	34	30	67	16

GRAF Drehhalter für die Querbearbeitung
GRAF holder for cross-machining
GRAF porte-outil pour usinage transversal

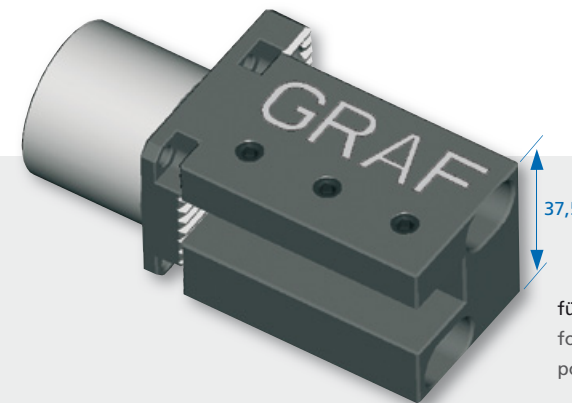

für Halter 12 x 12
 for holder 12 x 12
 pour porte-outil 12 x 12

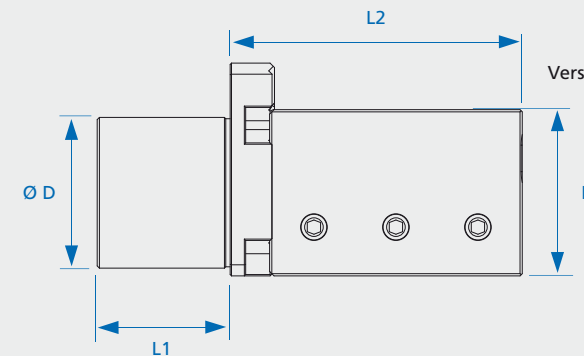

Verstellbereich 24 mm

Bestell-Nr.	Ø D	L1	L2	B
Q N05 034 030	34	30	66	37,5