

### Porte outils

#### Portainsero

## B111

avec arrosage central  
con foro per la lubrificazione interna

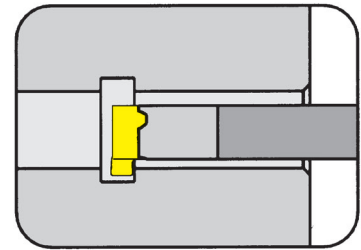

Ø Alésage à partir de	Foro-Ø da	11 mm
Profondeur de gorge jusqu'à	Profondità della gola fino a	2,3 mm
Largueur de gorge jusqu'à	Larghezza della gola fino a	3 mm

Corps en carbure pour une meilleure résistance aux vibrations  
Gambo in metallo duro per conferire una buona resistenza alle vibrazioni

pour Plaquette  
per Inserto

Type 111  
Tipo S111

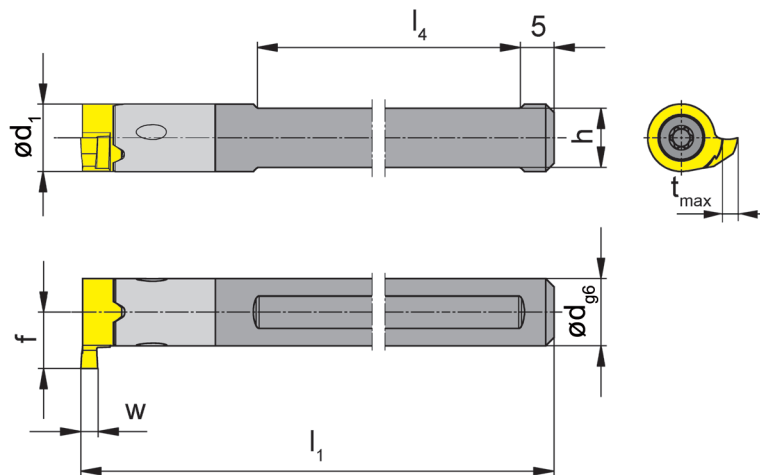

Illustration de coupe à droite représentée  
Figura = taglio destro

N° de commande Codice prodotto	d	l <sub>1</sub>	h	l <sub>4</sub>	d <sub>1</sub>
<b>B111.0008.01</b>	8	80	7	55	8

Autres dimensions sur demande w, a, tmax et f voir plaquettes Dimensions en mm  
Dimensioni differenti sono fornibili su richiesta w, a, tmax, f vd. Inserti Dimensioni in mm

#### Note:

Porte outils pouvant être utilisé avec des plaquettes à droite et à gauche. En cas de détérioration du porte outils, notre service de réparation est à votre disposition.

#### Nota:

Il portainsero può essere utilizzato sia con inserti destri sia con inserti sinistri. La HORN ripara i portainsero con alloggiamento dell'inserto danneggiato.

Pour le couple de serrage des vis, merci de vous reporter aux Informations Techniques.

Per il corretto serraggio dinamometrico del portainsero consultare le Informazioni Tecniche.

### Pièces Détachées

Ricambi

Porte outils Portainsero	Vis de serrage Vite di serraggio	Tournevis TORX PLUS® Cacciavite TORX PLUS®
B111.0008.01	<b>3.5.12T10EP</b>	<b>T10PL</b>