

**NOUVEAU**

**NOVITÀ**

**Porte outils H100 avec  
arrosage interne**

Gorges et tronçonnage  
Largeur de gorge 3 mm

**Portainserito H100 con  
lubrorefrigerazione interna**

Gole e troncatura  
Larghezza della gola 3 mm

HORN - L'EXCELLENCE TECHNOLOGIQUE  
HORN: AVANGUARDIA TECNOLOGICA



## Lame H100 - doté d'un double arrosage interne direct

Sans éléments de montage supplémentaires pour l'arrosage

### Avantages de cet arrosage:

- un arrosage efficace de l'arête de coupe pendant les opérations de gorge profonde et de tronçonnage
- l'amélioration du contrôle des copeaux
- une durée de vie significativement plus élevée de l'outil
- il est possible d'augmenter les données de coupe
- temps de coupe plus courts
- accroît, le processus de stabilité de l'usinage

## Lama H100 – con adduzione interna del refrigerante a doppia uscita

Non necessita di elementi addizionali per il bloccaggio e l'adduzione del refrigerante

### Vantaggi dell'adduzione interna del refrigerante a doppia uscita:

- Raffreddamento reale del tagliente durante l'operazione di troncatura.
- Agevolazione del controllo truciolo.
- Incremento vita utensile.
- Possibilità di incrementare i parametri di taglio.
- Riduzione dei tempi di troncatura.
- Maggior stabilità del processo.

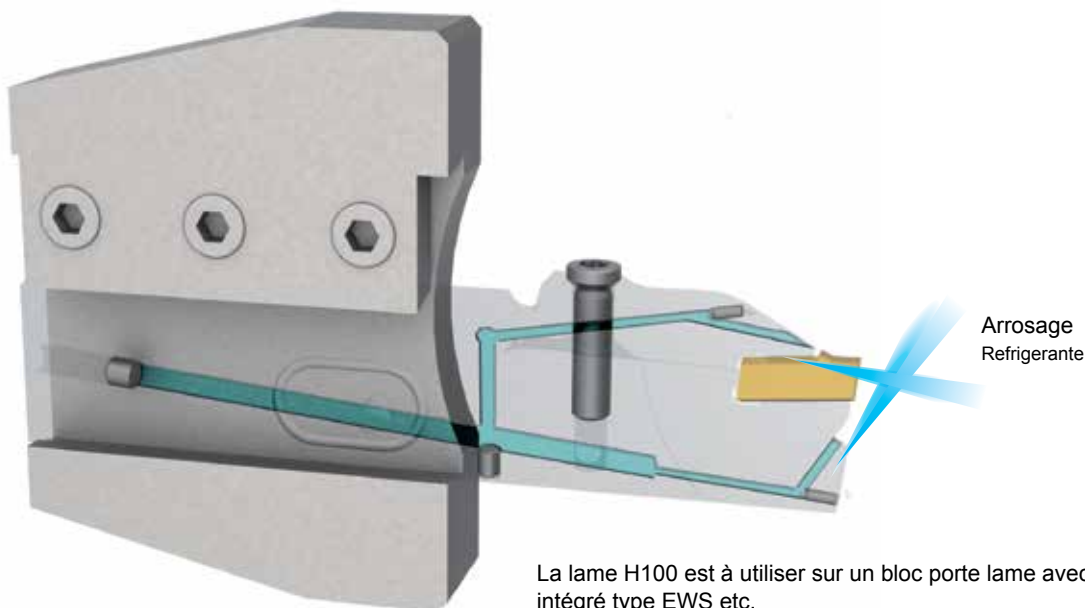
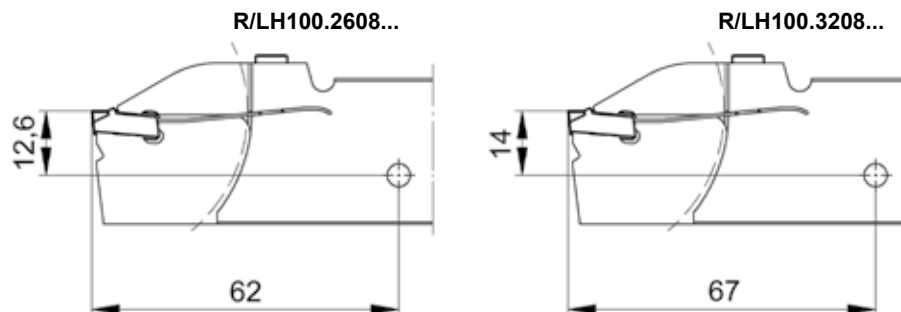

La lame H100 est à utiliser sur un bloc porte lame avec arrosage intégré type EWS etc.

Da utilizzare su blocchi porta-lama con adduzione interna del refrigerante (tipo EWS ecc...)

**Porte outils Type**

**H100**

Portainserto Tipo

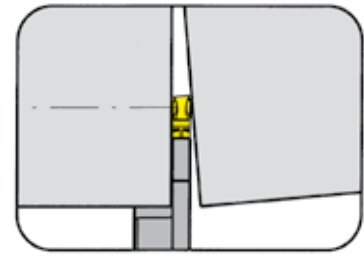

Profondeur de gorge jusqu'à 34,0 mm  
Largueur de gorge 3,0 mm  
Profondità della gola fino a 34,0 mm  
Larghezza della gola 3,0 mm

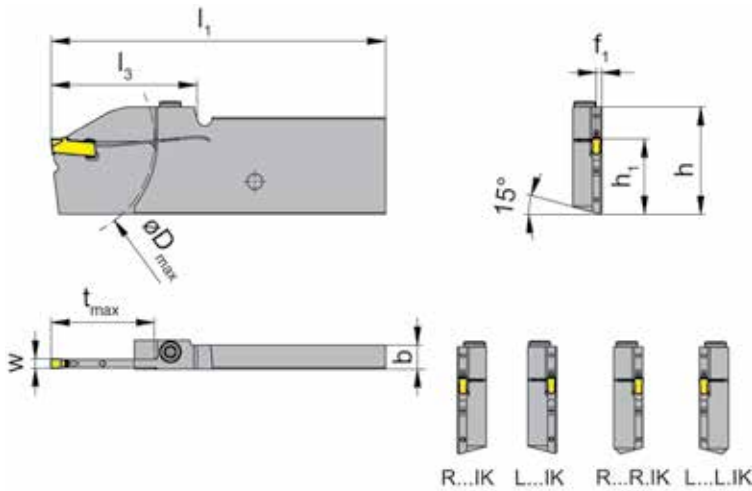

pour Plaquette  
per Inserto

Type S100  
Tipo

avec arrosage central  
con foro per la lubrificazione  
interna

L = version à gauche représentée  
L = versione sinistra come in figura

R = version à droite  
R = versione destra a specchio

N° de commande Codice prodotto	h	b	l <sub>1</sub>	l <sub>3</sub>	h <sub>1</sub>	f <sub>1</sub>	t <sub>max</sub>	D <sub>max</sub>	Dimension Dimensione
R/LH100.2608.26.4.73.IK LH100.2608.26.4.73L.IK RH100.2608.26.4.73R.IK	26	7,9	110	40	21,4	1,80 6,55 6,55	25	50	03
R/LH100.3208.34.4.73.IK LH100.3208.34.4.73L.IK RH100.3208.34.4.73R.IK	32	7,9	110	48	24,8	1,80 6,55 6,55	34	68	03

Préciser R ou L version  
Precisare esecuzione R o L

w voir plaquettes  
w vd. inserti

Dimensions en mm  
Dimensioni in mm

Autres dimensions sur demande  
Dimensioni differenti sono fornibili su richiesta

Valeur du couple de serrage des vis 5.13T20P = 5 Nm.  
Coppia di serraggio per vite 5.13T20P = 5 Nm.

**Pièces détachées**

Ricambi

Porte outils Portainserto	Vis de fixation Vite	Tournevis TORX PLUS® Cacciavite TORX PLUS®
R/LH100...	<b>5.13T20P</b>	<b>T20PQ</b>

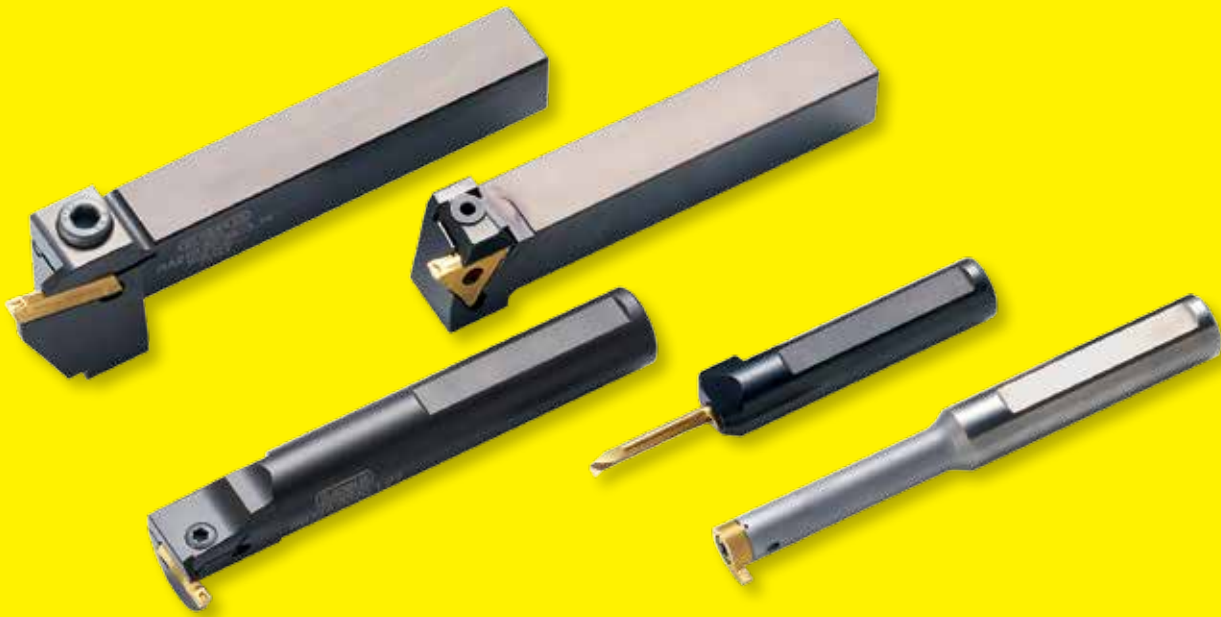

Allemagne / Germania  
**Hartmetall Werkzeugfabrik**  
**Paul HORN GmbH**  
 Unter dem Holz 33-35, D-72072 Tübingen  
 Tel +49 (0)7071/70040, Fax +49 (0)7071/72893  
 E-Mail info@phorn.de, www.phorn.de

Amérique / America  
**HORN USA, Inc.**  
 320 Premier Court, Suite 205, Franklin,  
 TN 37067  
 Tel +1 (888)818-HORN, Fax +1(615)771-4101  
 E-Mail sales@hornusa.com, www.hornusa.com

Grande-Bretagne / Gran Bretagna  
**HORN CUTTING TOOLS Ltd.**  
 32 New Street, Ringwood, Hampshire,  
 BH24 3AD, Tel +44 (0)1425/481 800  
 Fax +44 (0)1425/481 888  
 E-Mail info@phorn.co.uk, www.phorn.co.uk

Hongrie / Ungheria  
**HORN Magyarország Kft.**  
 H-9027 Győr, Gesztenyefa u. 4  
 Tel +36 96 55 05 31, Fax +36 96 55 05 32  
 E-Mail technik@phorn.hu, www.phorn.hu

France / Francia  
**HORN S.A.S**  
 665, av. Blaise Pascal, Zone Industrielle,  
 77127 Lieusaint  
 Tel +33 (0)1648859-58, Fax +33 (0)1648860-49  
 E-Mail infos@horn.fr, www.horn.fr

Chine / Cina  
**HORN (Shanghai) Trading Co. Ltd.**  
 Room 905, No. 518 Anyuan Road, P.R. of China  
 Putuo District, Shanghai 200060  
 上海市安远路518号905室 邮编：200060  
 Tel : +86 21 52833505 ; 52833205  
 Fax : +86 21 52832562  
 E-Mail: info@phorn.cn, www.phorn.cn

**FEBAMETAL S.p.A.**  
 Via Grandi 15  
 I-10095 Grugliasco (TO)  
 Tel +39 (0)11 770 14 12, Fax +39 (0)11 770 15 24  
 E-Mail febametal@febametal.com, www.febametal.com



**HORN - L'EXCELLENCE TECHNOLOGIQUE**  
**HORN: AVANGUARDIA TECNOLOGICA**

