



NEU

NEW

**Schneidplatte Typ 315,
CBN-bestückt**

Einstechtiefe bis 5,0 mm
Schneidbreiten 1,0 - 3,0 mm

**Insert type 315,
CBN-tipped**

Depth of groove up to 5,0 mm
Width of groove 1,0 - 3,0 mm

TECHNOLOGIEVORSPRUNG IST HORN
HORN - EXCELLENCE IN TECHNOLOGY



Schneidplatte Typ 315, CBN-bestückt

Die neue Erweiterung des HORN-Stechsystems 315 zielt auf die Hartbearbeitung ab. Dabei sorgt die einschneidige, CBN-bestückte Stechplatte in Verbindung mit den Werkzeug-trägern für eine hohe Steifigkeit. Der Plattensitz bietet eine große Auflagefläche, um den Schnittdruck in den Halter abzuleiten. Darüber hinaus bietet die zentrale Spannschraube einen maximalen Anzug der Stechplatte. Das System ist durch diese Eigenschaften sehr gut geeignet, um den großen Kräften der Hartbearbeitung entgegen zu wirken.

Der Schneidstoff CBN ist der zweithärteste Stoff der Welt und dient als Ersatzschneidstoff für Diamant. Mit diesem Schneidstoff ist es im Gegensatz zu Diamant möglich, eisenhaltige Werkstoffe zu bearbeiten, da im Einsatz keine Kohlenstoffdiffusion stattfindet. Die Stechplatten sind in den Stechbreiten von 1 mm bis 3 mm lagerhaltig. Des Weiteren ist das Halterprogramm in Monoblock-Ausführung sowie als Kassettensystem für HSK-T und PSC-Aufnahmen erhältlich.

Insert type 315, CBN-tipped

The latest expansion of the 315 grooving system from HORN covers hard machining applications. The single-edged, CBN-tipped insert ensures high rigidity in the tool. The insert seat has a large contact surface to direct the cutting pressure into the holder. Furthermore, the central clamping screw enables maximum tightening of the insert. These properties make the system ideal for counteracting the large forces generated during hard machining. The cutting material CBN is the second-hardest material in the world and is used as a substitute for diamond. Unlike diamond, this cutting material can be used to machine ferrous materials as no carbon diffusion occurs during the process. The inserts are available in grooving widths from 1 mm to 3 mm. In addition, the holder range is available in the monoblock design and as a cartridge system for HSK-T and PSC connections.

Einstechen und Abstechen

Grooving and Parting Off



Schneidplatte

315

Insert

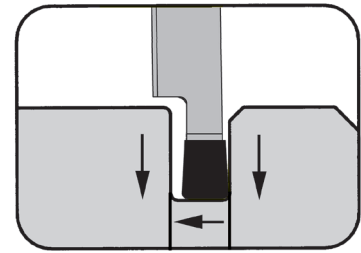

Stechtiefe bis Stechbreite	Depth of groove up to Width of groove	5,0 mm 1,0 - 3,0 mm
-------------------------------	--	------------------------

für Klemmhalter
for Toolholder

Typ 333
type 356

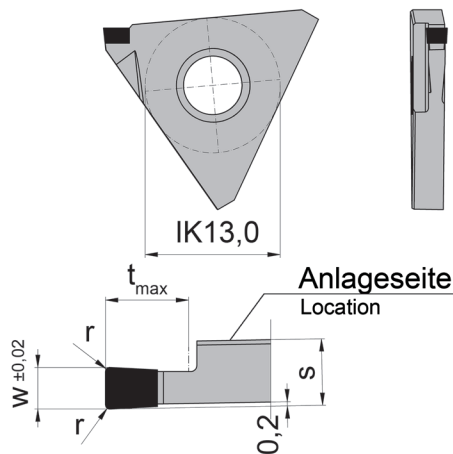

R = rechts wie gezeichnet
R = right hand version shown

L = links spiegelbildlich
L = left hand version

Bestellnummer Part number	r	w	t _{max}	Größe Size	S	CB35
R/L315.1032.01.B	0,1	1	2	03	3,2	▲ ▲
R/L315.1532.01.B	0,15	1,5	3	03	3,2	▲ ▲
R/L315.2032.02.B	0,2	2	4	03	3,2	▲ ▲
R/L315.2532.02.B	0,2	2,5	5	03	3,2	▲ ▲
R/L315.3032.02.B	0,2	3	5	03	3,2	▲ ▲

▲ ab Lager / on stock Δ 4 Wochen / 4 weeks x Auf Anfrage / Upon request

● empfohlen / recommended

o bedingt einsetzbar / alternative recommendation

- nicht geeignet / unsuitable

■ unbeschichtete HM-Sorten / uncoated grades

■ beschichtete HM-Sorten / coated grades

■ bestückt / brazed

Abmessungen in mm

Dimensions in mm

H	•
K	-
M	-
N	-
P	-
S	-

HM-Sorten
Carbide grades

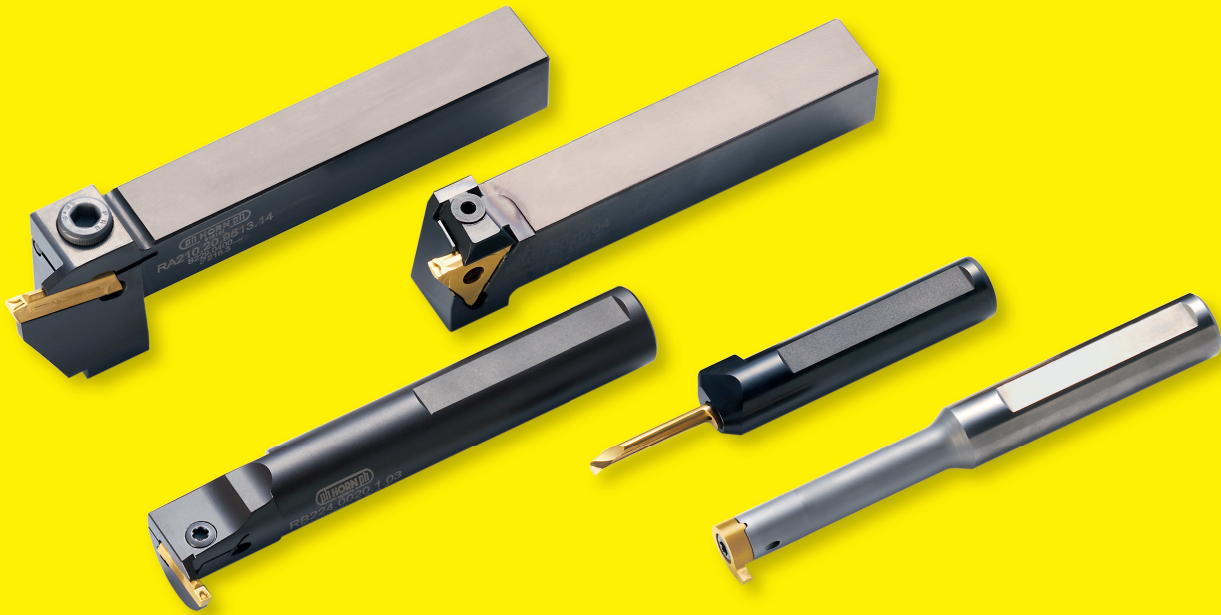

Deutschland / Germany
Hartmetall Werkzeugfabrik
Paul HORN GmbH

Unter dem Holz 33-35, D-72072 Tübingen
 Tel +49 (0)7071/70040, Fax +49 (0)7071/72893
 E-Mail info@phorn.de, www.phorn.de

Großbritannien / UK and Ireland
HORN CUTTING TOOLS Ltd.
 32 New Street, Ringwood, Hampshire,
 BH24 3AD, Tel +44 (0)1425/481 800
 Fax +44 (0)1425/481 888
 E-Mail info@phorn.co.uk, www.phorn.co.uk

Frankreich / France
HORN S.A.S
 665, av. Blaise Pascal, Zone Industrielle,
 77127 Lieusaint
 Tel +33 (0)1648859-58, Fax +33 (0)1648860-49
 E-Mail infos@horn.fr, www.horn.fr

USA
HORN USA, Inc.
 320 Premier Court, Suite 205, Franklin, TN 37067
 Tel +1 (888)818-HORN, Fax +1(615)771-4101
 E-Mail sales@hornusa.com, www.hornusa.com

Ungarn / Hungary
HORN Magyarország Kft.
 H-9027 Győr, Gesztenyefa u. 4
 Tel +36 96 55 05 31, Fax +36 96 55 05 32
 E-Mail technik@phorn.hu, www.phorn.hu

China
HORN (Shanghai) Trading Co. Ltd.
 Room 905, No. 518 Anyuan Road, P.R. of China
 Putuo District, Shanghai 200060
 上海市安远路518号905室 邮编 : 200060
 Tel : +86 21 52833505 ; 52833205
 Fax : +86 21 52832562
 E-Mail: info@phorn.cn, www.phorn.cn

Mexico
HORN HERRAMIENTAS MÉXICO
 Av. Hércules # 500 Bodega #8
 Polígono Empresarial Sta. Rosa
 Santa Rosa Jáuregui, Querétaro
 C.P. 76220
 Tel.: +442 291-0321, Fax: +442 291-0915
 E-Mail ventas@phorn.mx, www.phorn.mx



TECHNOLOGIEVORSPRUNG IST HORN
 HORN - EXCELLENCE IN TECHNOLOGY

